



Ersatzteile 2015

Spare parts 2015

PUMPEN / *PUMPS*

TEICHPFLEGE /
MAINTENANCE

ILLUMINATION

Inhaltsverzeichnis / Contents

PUMPEN / PUMPS

Zimmer- & Brunnenpumpen / Statuary pumps

Pontec PondoCompact 300 / 300i / 300iL	4
Pontec PondoCompact 500i – 1200i	5
Pontec PondoCompact 2000 – 5000	6

Wasserspielpumpen / Fountain pumps

Pontec PondoVario 750 – 3500	7/8
------------------------------------	-----

Filter- & Bachlaufpumpen / Filter- & Watercourse pumps

Pontec PondoMax Eco 1500 – 2500	9
Pontec PondoMax Eco 5000 – 17000	10/11

TEICHPFLEGE / MAINTENANCE

Unterwasserfilter-Sets / Underwater filter-set

Pontec PonDuett 3000 – 5000	12
-----------------------------------	----

Unterwasserfilter-Sets mit UVC / Underwater filter-set with UVC

Pontec PondoRell 3000	13
-----------------------------	----

Durchlaufilter Set mit UVC / Flow-through filter-set with UVC

Pontec PondoClear Set 4000	14/15
----------------------------------	-------

Mehrkammerfilter mit UVC / Multi-chamber filter-set with UVC

Pontec MultiClear Set 5000 – 8000	16
---	----

Druckfilter-Komplett-Set mit UVC / Complete pressure filter-set with UVC

Pontec PondoPress 5000	17
Pontec PondoPress 10000 – 15000	18/19

TEICHPFLEGE / MAINTENANCE

Luftpumpenset / Air pump set

Pontec PondoAir Set 200 / 450	20
Pontec PondoAir Set 900	21
Pontec PondoAir 200	22

Oberflächensauger / Surface skimmers

Pontec PondoSkim 12 V	23
-----------------------------	----

Schlamm-sauger / Sludge vacuum

Pontec PondoMatic	24/25
Pontec PondoMatic 2	26

ILLUMINATION

Halogen-Spotset / Halogen spotlight set

Pontec PondoStar 20	27
---------------------------	----

Felsleuchtenset / Rock light set

Pontec PondoStar Set 30	28
-------------------------------	----

Solarkomponenten / Solar components

Pontec PondoSolar 150	29
Pontec PondoSolar 250 Plus	30
Pontec PondoSolar Lily Island	31

WISSENSWERTES / WORTH KNOWING

Allgemeine Geschäftsbedingungen / General terms and conditions	32/33
---	-------

Produkt / Product

- 37057 Pontec PondoCompact 300i
- 57502 Pontec PondoCompact 300iL
- 57506 Pontec PondoCompact 300

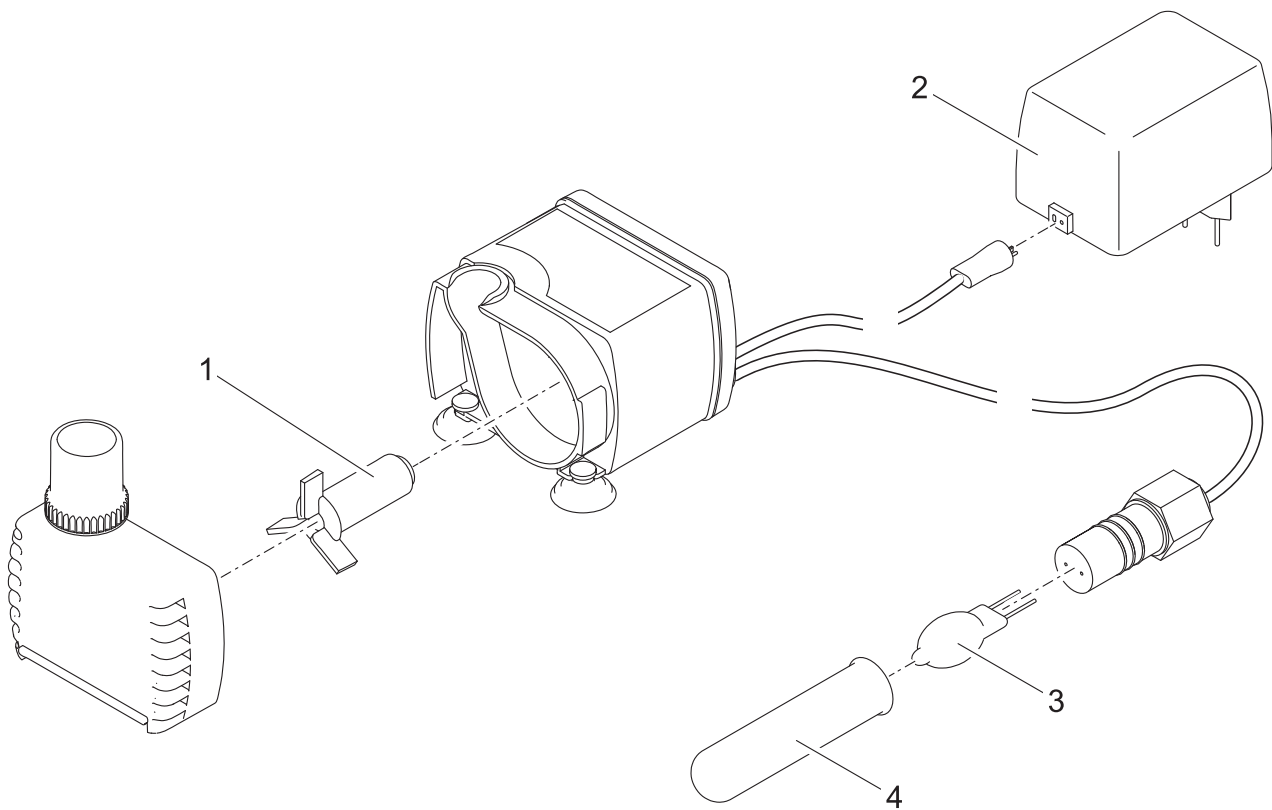
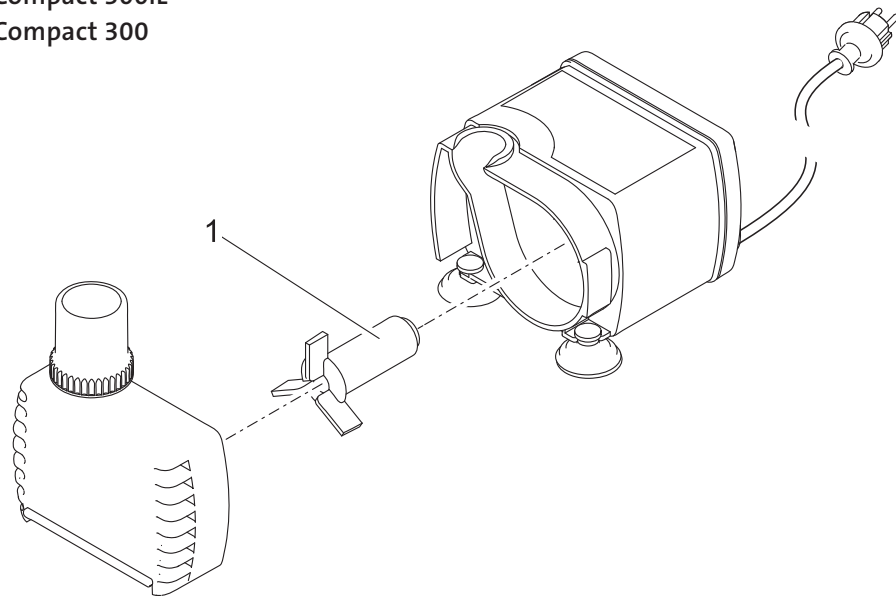

Pos.	Produkt / Product	Artikelnr. / Item no.	Ersatzteil	Spare part
1	Pontec PondoCompact 300i	26393	Ersatzrotor Statuenbrunnen-Pumpe 300/400	Spare rotor statuary pump 300/400
2	Pontec PondoCompact 300iL	15560	Sicherheitstrafo 230 V/12 V/20 VA	Safety transformer 230 V/12 V/20 VA
3	Pontec PondoCompact 300iL	37817	Halogenlampe G4 12 V 7 W	Halogen lamp G4 12 V 7 W
4	Pontec PondoCompact 300iL	14363	Schutzglas D12 x 60,5 LunAqua Micro	Protective glass D12x60.5 LunAqua Micro

Produkt / Product

- 57503 Pontec PondoCompact 500i
- 57507 Pontec PondoCompact 600
- 57504 Pontec PondoCompact 800i
- 57508 Pontec PondoCompact 1200
- 57505 Pontec PondoCompact 1200i

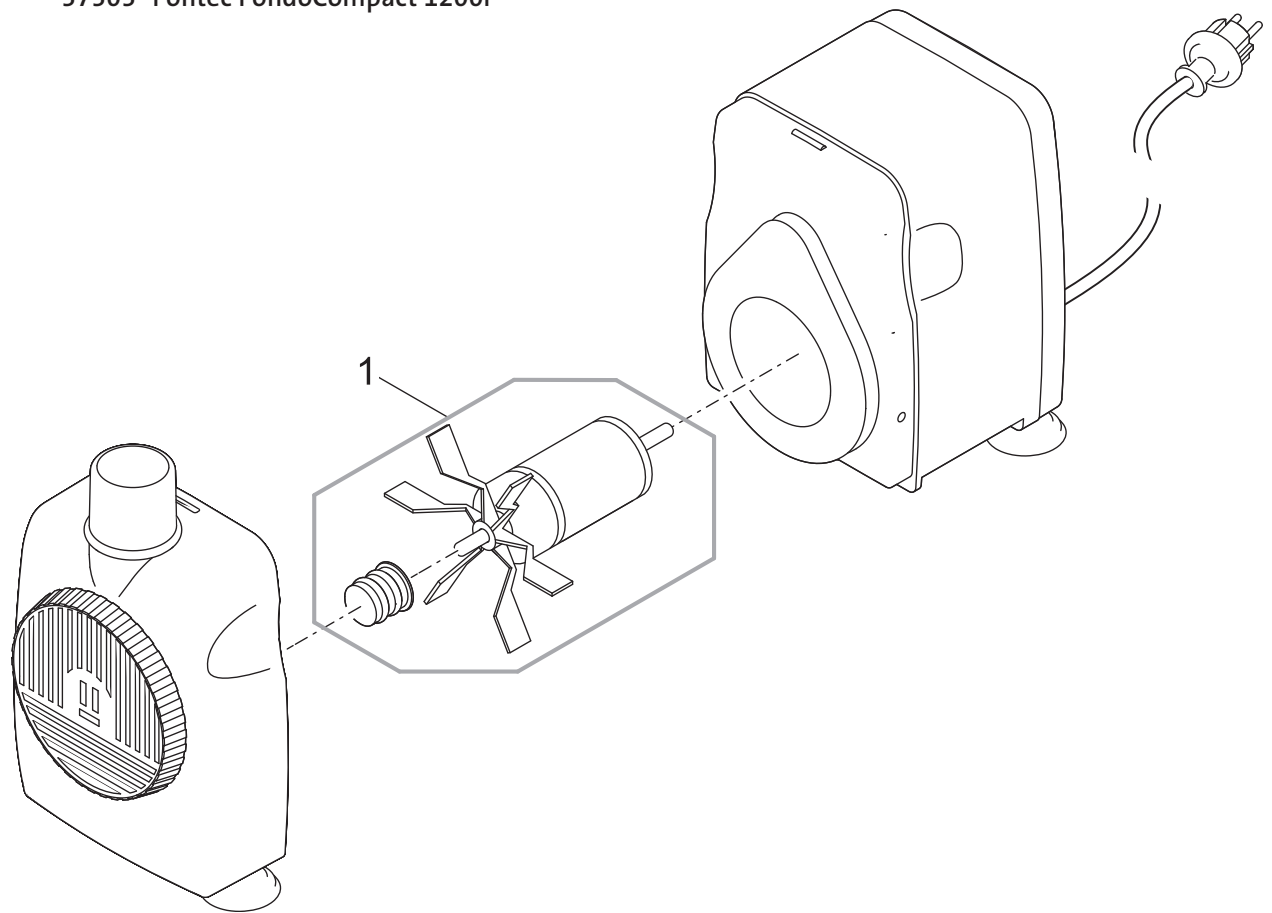

Pos.	Produkt / Product	Artikelnr. / Item no.	Ersatzteil	Spare part
1	Pontec PondoCompact 500i	37940	Ersatzrotor Statuenbrunnen-Pumpe 500	Spare rotor statuary pump 500
	Pontec PondoCompact 600	37947	Ersatzrotor Statuenbrunnen-Pumpe 600	Spare rotor statuary pump 600
	Pontec PondoCompact 800i	37945	Ersatzrotor Statuenbrunnen-Pumpe 800	Spare rotor statuary pump 800
	Pontec PondoCompact 1200	37946	Ersatzrotor Statuenbrunnen-Pumpe 1200	Spare rotor statuary pump 1200
	Pontec PondoCompact 1200i	37946	Ersatzrotor Statuenbrunnen-Pumpe 1200	Spare rotor statuary pump 1200

Produkt / Product

57509 Pontec PondoCompact 2000

57510 Pontec PondoCompact 3000

57511 Pontec PondoCompact 5000

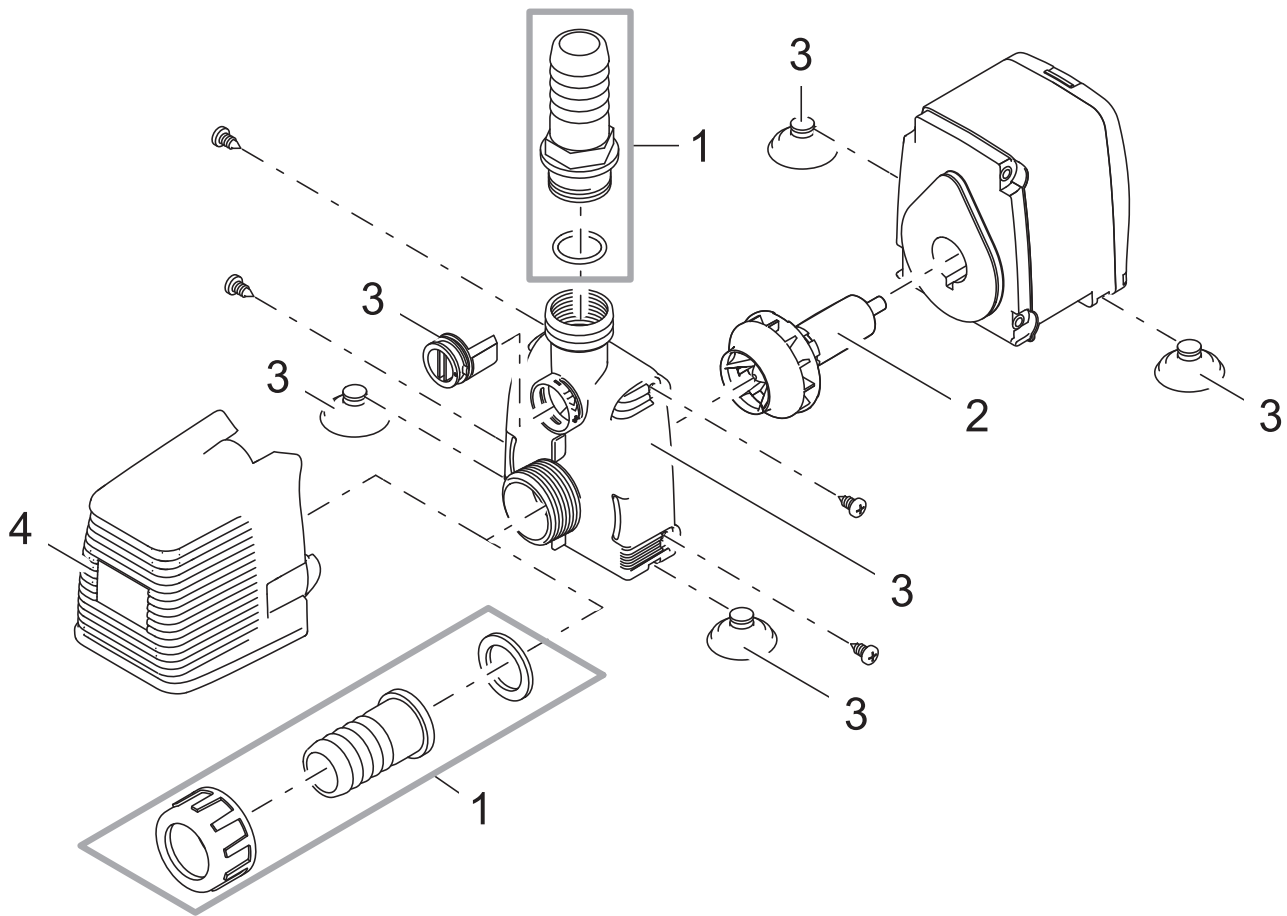

Pos.	Produkt / Product	Artikelnr. / Item no.	Ersatzteil	Spare part
1	Pontec PondoCompact 2000	22449	Ersatz Anschlusset 800/2000/3000	Spare connection kit 800/2000/3000
	Pontec PondoCompact 3000	22449	Ersatz Anschlusset 800/2000/3000	Spare connection kit 800/2000/3000
	Pontec PondoCompact 5000	22678	Ersatz Anschlusset 1400/5000	Spare connection kit 1400/5000
2	Pontec PondoCompact 2000	37949	Ersatzrotor Statuenbrunnen-Pumpe 2000	Spare rotor statuary pump 2000
	Pontec PondoCompact 3000	37950	Ersatzrotor Statuenbrunnen-Pumpe 3000	Spare rotor statuary pump 3000
	Pontec PondoCompact 5000	37951	Ersatzrotor Statuenbrunnen-Pumpe 5000	Spare rotor statuary pump 5000
3	Pontec PondoCompact 2000	37948	Ers. Pumpenge. Statuenbrunnen-Pumpe 2000	Spare pump housing statuary pump 2000
	Pontec PondoCompact 3000	22589	Ersatz Pumpengehäuse 800/3000	Spare pump housing 800/3000
	Pontec PondoCompact 5000	22665	Ersatz Pumpengehäuse 1400/5000	Spare pump housing 1400/5000
4	Pontec PondoCompact 2000 – 5000	23198	Filterkorb 800/1400/2000/3000/5000	Strainer 800/1400/2000/3000/5000

Produkt / Product

- 56465 Pontec PondoVario 750
- 56719 Pontec PondoVario 1000
- 57123 Pontec PondoVario 1500
- 57124 Pontec PondoVario 2500
- 56477 Pontec PondoVario 3500

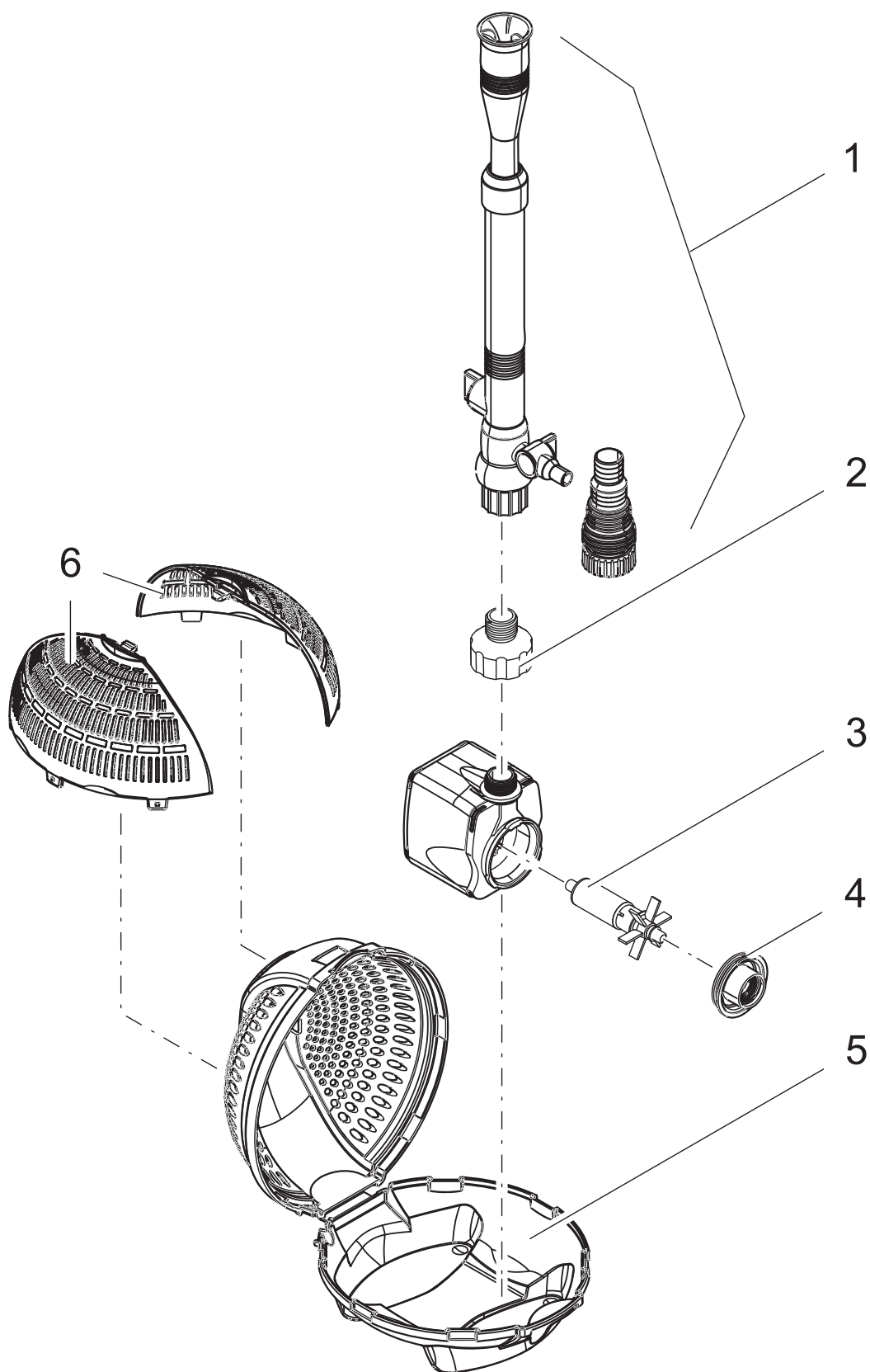

Pos.	Produkt / Product	Artikelnr. / Item no.	Ersatzteil	Spare part
1	Pontec PondoVario 750	28224	Beipack Pontec Düsenset	Additional pack Pontec nozzle set
	Pontec PondoVario 1000	28224	Beipack Pontec Düsenset	Additional pack Pontec nozzle set
	Pontec PondoVario 1500	28224	Beipack Pontec Düsenset	Additional pack Pontec nozzle set
	Pontec PondoVario 2500	28224	Beipack Pontec Düsenset	Additional pack Pontec nozzle set
	Pontec PondoVario 3500	22176	Beipack Pontec Düsenset 3500	Add. pack Pontec nozzle set 3500
2	Pontec PondoVario 3500	29146	Reduzierstück 1½" A	Reduction piece 1½" A
3	Pontec PondoVario 750	22647	Ersatzrotor kpl. ASE 750 magnetisiert	Spare rotor cpl. ASE 750 magnetized
	Pontec PondoVario 1000	28351	Ersatzrotor kpl. ASE 1000 magnetisiert	Spare rotor cpl. ASE 1000 magnetized
	Pontec PondoVario 1500	18012	Ersatzrotor kpl. ASE 1500 magnetisiert	Spare rotor cpl. ASE 1500 magnetized
	Pontec PondoVario 2500	18013	Ersatzrotor kpl. ASE 2500 magnetisiert	Spare rotor cpl. ASE 2500 magnetized
	Pontec PondoVario 3500	14364	Ersatzrotor Pumpe 3500 ASE X-Ring	Spare rotor pump 3500 ASE x-ring
4	Pontec PondoVario 750	35762	BG Pumpengehäuse ASE 1000	ASM pump housing ASE 1000
	Pontec PondoVario 1000	35762	BG Pumpengehäuse ASE 1000	ASM pump housing ASE 1000
	Pontec PondoVario 1500	35769	BG Pumpengehäuse ASE 1500	ASM pump housing ASE 1500
	Pontec PondoVario 2500	35770	BG Pumpengehäuse ASE 2500	ASM pump housing ASE 2500
	Pontec PondoVario 3500	35771	BG Pumpengehäuse ASE 3500	ASM pump housing ASE 3500
5	Pontec PondoVario 750	30585	Filtergehäuse PondoVario 750 – 1000	Filter housing PondoVario 750 – 1000
	Pontec PondoVario 1000	30585	Filtergehäuse PondoVario 750 – 1000	Filter housing PondoVario 750 – 1000
	Pontec PondoVario 1500	28636	Filtergehäuse grob neutral	Filter housing coarse neutral
	Pontec PondoVario 2500	28636	Filtergehäuse grob neutral	Filter housing coarse neutral
	Pontec PondoVario 3500	30584	Filtergehäuse PondoVario 3500	Filter housing PondoVario 3500
6	Pontec PondoVario 1500	27980	Filterschale fein PondoVario 1000 – 2500	Filter base fine PondoVario 1000 – 2500
	Pontec PondoVario 2500	27980	Filterschale fein PondoVario 1000 – 2500	Filter base fine PondoVario 1000 – 2500
	Pontec PondoVario 3500	30586	Filterschale fein PondoVario 3500	Filter base fine PondoVario 3500

Produkt / Product

50851 Pontec PondoMax Eco 1500

50853 Pontec PondoMax Eco 2500

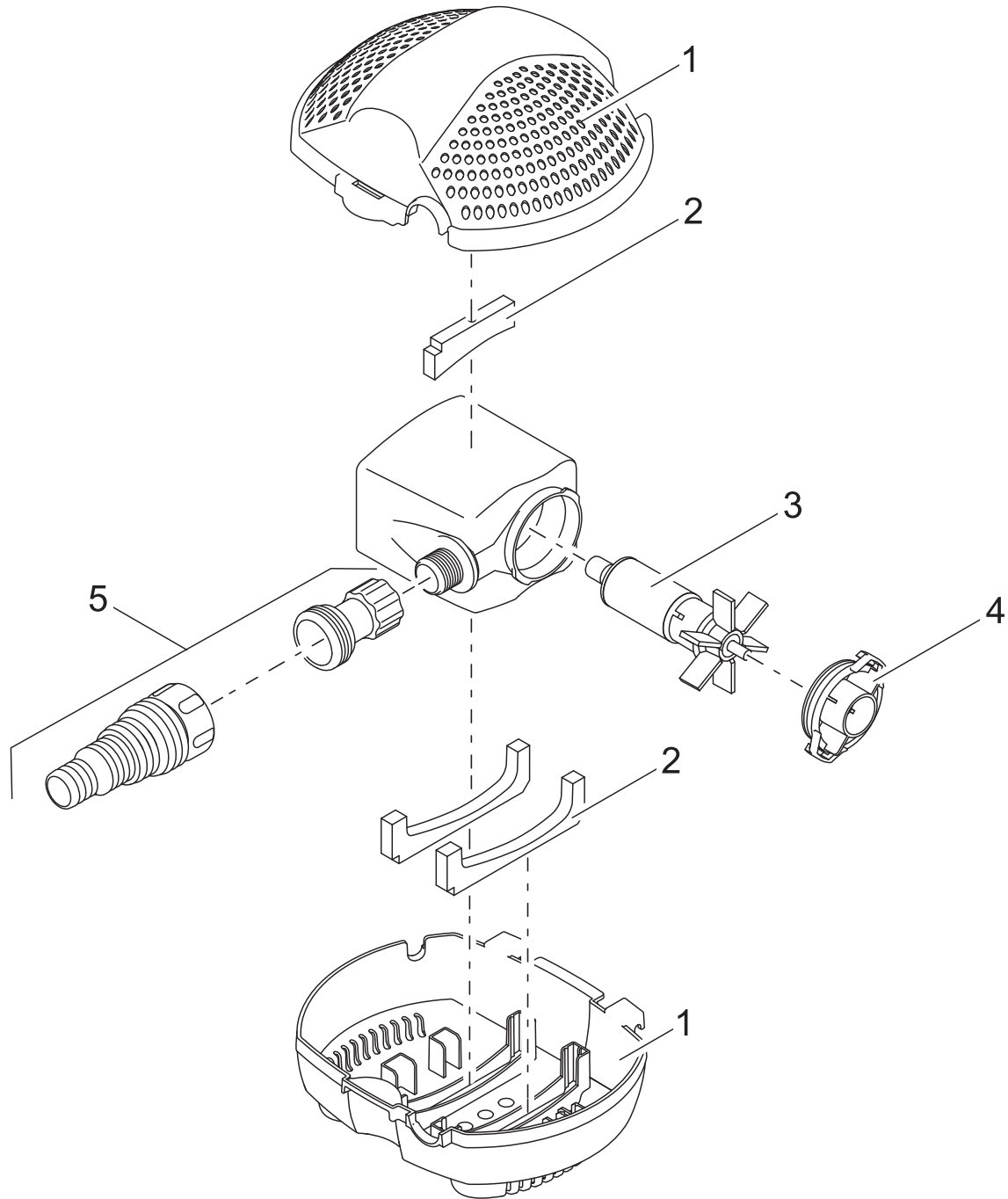

Pos.	Produkt / Product	Artikelnr. / Item no.	Ersatzteil	Spare part
1	Pontec PondoMax Eco 1500 – 2500	18007	Ersatz Filtergehäuse PondoMax 1500/2500	Spare filter housing PondoMax 1500/2500
2	Pontec PondoMax Eco 1500 – 2500	18005	Ersatzpuffer PondoMax 1500 / 2500	Spare buffer PondoMax 1500 / 2500
3	Pontec PondoMax Eco 1500	18012	Ersatzrotor kpl. ASE 1500 magnetisiert	Spare rotor cpl. ASE 1500 magnetized
	Pontec PondoMax Eco 2500	18013	Ersatzrotor kpl. ASE 2500 magnetisiert	Spare rotor cpl. ASE 2500 magnetized
4	Pontec PondoMax Eco 1500	35769	BG Pumpengehäuse ASE 1500	ASM pump housing ASE 1500
	Pontec PondoMax Eco 2500	35770	BG Pumpengehäuse ASE 2500	ASM pump housing ASE 2500
5	Pontec PondoMax Eco 1500 – 2500	18009	Ersatz Schlauchtüllen PondoMax 1500 / 2500	Spare hose clips PondoMax 1500 / 2500

Produkt / Product

- 50855 Pontec PondoMax Eco 5000
- 50857 Pontec PondoMax Eco 8000
- 51178 Pontec PondoMax Eco 11000
- 51180 Pontec PondoMax Eco 14000
- 56567 Pontec PondoMax Eco 17000

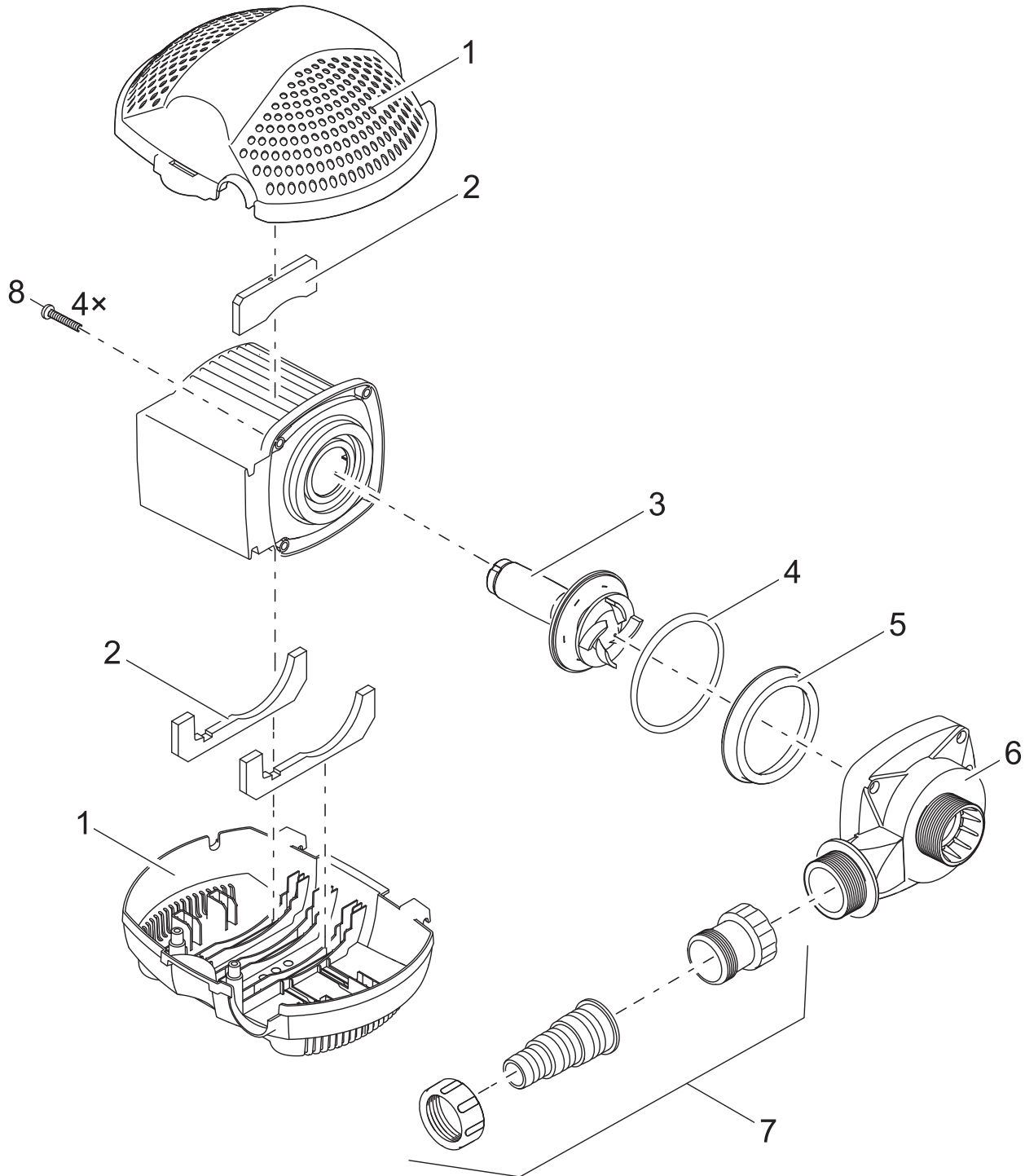

Pos.	Produkt / Product	Artikelnr. / Item no.	Ersatzteil	Spare part
1	Pontec PondoMax Eco 5000 – 17000	18008	Ersatz Filtergehäuse PondoMax 5000-17000	<i>Spare filter housing PondoMax 5000-17000</i>
2	Pontec PondoMax Eco 5000	18006	Ersatzpuffer PondoMax 5000	<i>Spare buffer PondoMax 5000</i>
	Pontec PondoMax Eco 8000	21729	Ersatzpuffer PondoMax 8000 / 11000	<i>Spare buffer PondoMax 8000 / 11000</i>
	Pontec PondoMax Eco 11000	21729	Ersatzpuffer PondoMax 8000 / 11000	<i>Spare buffer PondoMax 8000 / 11000</i>
	Pontec PondoMax Eco 14000	21554	Ersatzpuffer PondoMax 14000 – 17000	<i>Spare buffer PondoMax 14000 – 17000</i>
	Pontec PondoMax Eco 17000	21554	Ersatzpuffer PondoMax 14000 – 17000	<i>Spare buffer PondoMax 14000 – 17000</i>
3	Pontec PondoMax Eco 5000	18014	Ersatzrotor kpl. PondoMax 5000 magnet.	<i>Spare rotor cpl. PondoMax 5000 magnet.</i>
	Pontec PondoMax Eco 8000	18015	Ersatzrotor kpl. PondoMax 8000 magnet.	<i>Spare rotor cpl. PondoMax 8000 magnet.</i>
	Pontec PondoMax Eco 11000	21544	Ersatzrotor kpl. PondoMax 11000 magnet.	<i>Spare rotor cpl. PondoMax 11000 magnet.</i>
	Pontec PondoMax Eco 14000	21551	Ersatzrotor kpl. PondoMax 14000 magnet.	<i>Spare rotor cpl. PondoMax 14000 magnet.</i>
	Pontec PondoMax Eco 17000	31113	Ersatzrotor kpl. PondoMax 17000 magnet.	<i>Spare rotor cpl. PondoMax 17000 magnet.</i>
4	Pontec PondoMax Eco 5000	25969	O-Ring NBR 60 x 2,5 SH70 A	<i>O-Ring NBR 60 x 2.5 SH70 A</i>
	Pontec PondoMax Eco 8000	28539	O-Ring NBR 78 x 4,3 SH70	<i>O-Ring NBR 78 x 4.3 SH70</i>
	Pontec PondoMax Eco 11000	28539	O-Ring NBR 78 x 4,3 SH70	<i>O-Ring NBR 78 x 4.3 SH70</i>
	Pontec PondoMax Eco 14000	28539	O-Ring NBR 78 x 4,3 SH70	<i>O-Ring NBR 78 x 4.3 SH70</i>
	Pontec PondoMax Eco 17000	28539	O-Ring NBR 78 x 4,3 SH70	<i>O-Ring NBR 78 x 4.3 SH70</i>
5	Pontec PondoMax Eco 8000	28125	Haltering Max Eco	<i>Holder ring Max Eco</i>
	Pontec PondoMax Eco 11000	28125	Haltering Max Eco	<i>Holder ring Max Eco</i>
	Pontec PondoMax Eco 14000	28125	Haltering Max Eco	<i>Holder ring Max Eco</i>
	Pontec PondoMax Eco 17000	28125	Haltering Max Eco	<i>Holder ring Max Eco</i>
6	Pontec PondoMax Eco 5000	11825	Ersatz Pumpengehäuse Max 3500 – 5500	<i>Spare pump housing Max 3500 – 5500</i>
	Pontec PondoMax Eco 8000	11824	Ersatz Pumpengehäuse Max 8000 – 8500	<i>Spare pump housing Max 8000 – 8500</i>
	Pontec PondoMax Eco 11000	21552	Ersatz Pumpengehäuse PondoMax 11000	<i>Spare pump housing PondoMax 11000</i>
	Pontec PondoMax Eco 14000	21553	Ersatz Pumpengehäuse PondoMax 14000	<i>Spare pump housing PondoMax 14000</i>
	Pontec PondoMax Eco 17000	31112	Ersatz Pumpengehäuse PondoMax 17000	<i>Spare pump housing PondoMax 17000</i>
7	Pontec PondoMax Eco 5000 – 17000	18010	Ersatz Schlauchtüllen PondoMax 5000 – 17000	<i>Spare hose clips PondoMax 5000 – 17000</i>
8	Pontec PondoMax Eco 5000 – 17000	4 x 17581	Linsenschraube V2A DIN 7985 M5 x 33	<i>Oval head screw V2A DIN 7985 M5 x 33</i>

Produkt / Product

57118 Pontec PonDuett 3000

57119 Pontec PonDuett 5000

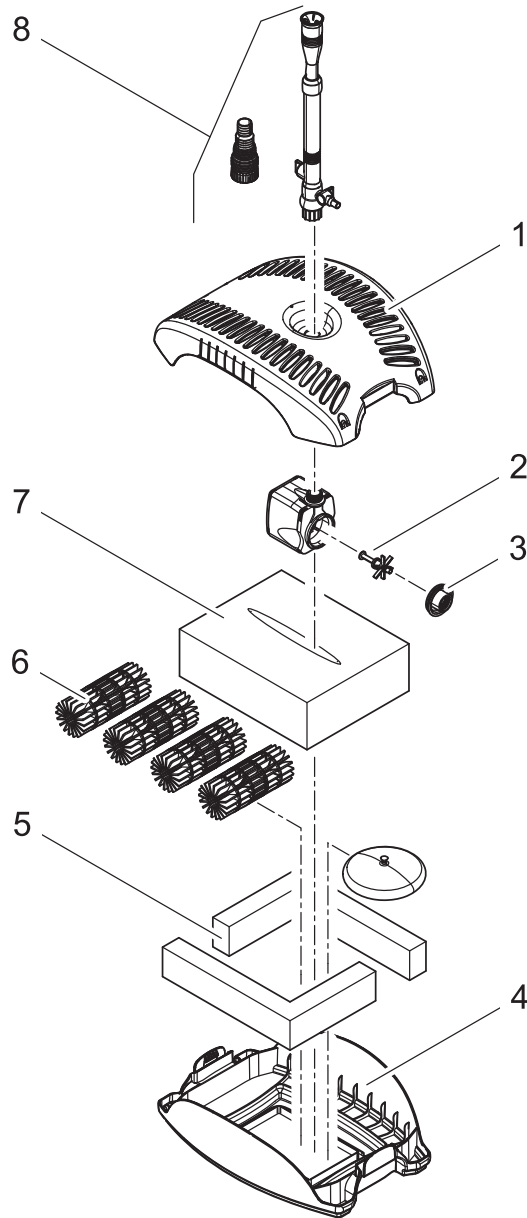

Pos.	Produkt / Product	Artikelnr. / Item no.	Ersatzteil	Spare part
1	Pontec PonDuett 3000 – 5000	26438	Filterschale Oberteil	Filter top
2	Pontec PonDuett 3000	18012	Ersatzrotor kpl. ASE 1500 magnetisiert	Spare rotor cpl. ASE 1500 magnetized
	Pontec PonDuett 5000	27101	Ersatzrotor Standard-Synchron 2500 H	Spare rotor cpl. norm.-syn. 2500 H
3	Pontec PonDuett 3000	35769	BG Pumpengehäuse ASE 1500	ASM pump housing ASE 1500
	Pontec PonDuett 5000	34675	Pumpengehäuse S 3-3	Pump housing S 3-3
4	Pontec PonDuett 3000 – 5000	27819	Filterschale Unterteil	Filter base
5	Pontec PonDuett 3000 – 5000	27822	Filterschaum 30PPI Ä	Filter foam 30PPI Ä
6	Pontec PonDuett 3000 – 5000	19503	BIO-Flächenelement	Bio surface element
7	Pontec PonDuett 3000 – 5000	27821	Filterschaum 10PPI Ä	Filter foam 10PPI Ä
8	Pontec PonDuett 3000 – 5000	28224	Beipack Pontec Düsenset	Additional pack Pontec nozzle set

Produkt / Product
50748 Pontec PondoReil 3000

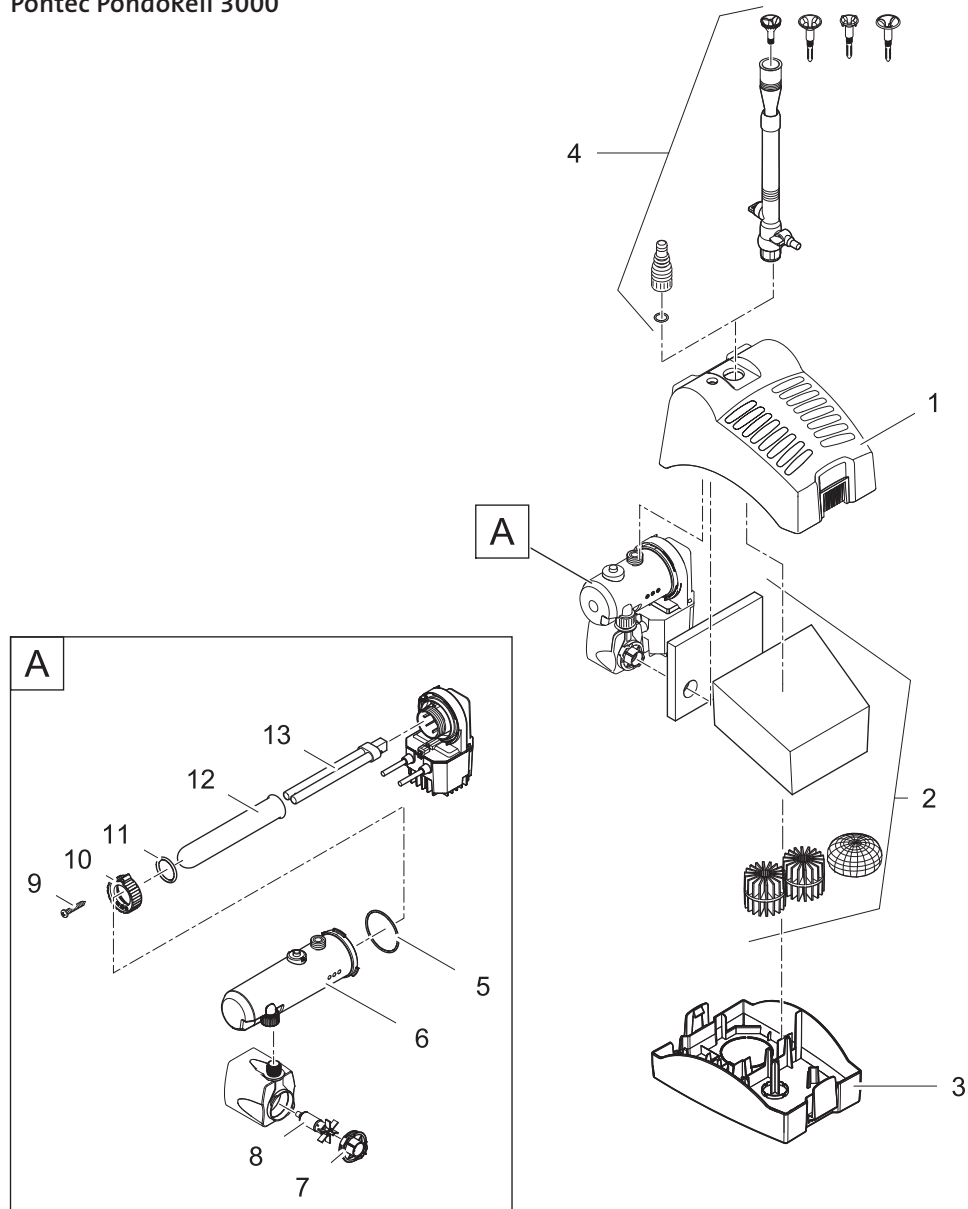

Pos.	Produkt / Product	Artikelnr. / Item no.	Ersatzteil	Spare part
0	Pontec PondoReil 3000	13966	Ersatz UVC/Pumpe UVC 2500–3000	Spare UVC/pump UVC 2500–3000
1	Pontec PondoReil 3000	16577	Haube PondoReil 3000	Cover PondoReil 3000
2	Pontec PondoReil 3000	13705	Ersatzfilter Set UVC 2500–3000	Replacement filter set UVC 2500–3000
3	Pontec PondoReil 3000	13623	Unterschale UVC 2500–3000	Base UVC 2500–3000
4	Pontec PondoReil 3000	28224	Beipack Pontec Düsenset	Additional pack Pontec nozzle set
5	Pontec PondoReil 3000	28553	O-Ring NBR 61,6 x 2,62 SH70 A	O-Ring NBR 61.6 x 2.62 SH70 A
6	Pontec PondoReil 3000	13965	Ersatz Wassergehäuse UVC 2500–3000	Spare water housing UVC 2500–3000
7	Pontec PondoReil 3000	35762	BG Pumpengehäuse ASE 1000	ASM pump housing ASE 1000
8	Pontec PondoReil 3000	28351	Ersatzrotor kpl. ASE 1000 magnetisiert	Spare rotor cpl. ASE 1000 magnetized
9	Pontec PondoReil 3000	27891	Linsenschraube CH-V2A DIN 7981 3,5 x 22	Oval head screw CH-V2A DIN 7981 3.5 x 22
10	Pontec PondoReil 3000	12049	Klemmschraube UVC 7/9/11 W	Clamp screw UVC 7/9/11 W
11	Pontec PondoReil 3000	19475	O-Ring Viton 32 x 4 SH70	O-Ring Viton 32 x 4 SH70
12	Pontec PondoReil 3000	14193	Ersatz Quarzglasrohr UVC 7/9/11 W	Spare quartz glass tube UVC 7/9/11 W
13	Pontec PondoReil 3000	57111	Ersatzlampe UVC 7 W	Replacement bulb UVC 7 W

Produkt / Product

51226 Pontec PondoClear Set 4000

TEICHPFLEGE / MAINTENANCE

DURCHLAUFILTER SET MIT UVC / FLOW-THROUGH FILTER-SET WITH UVC

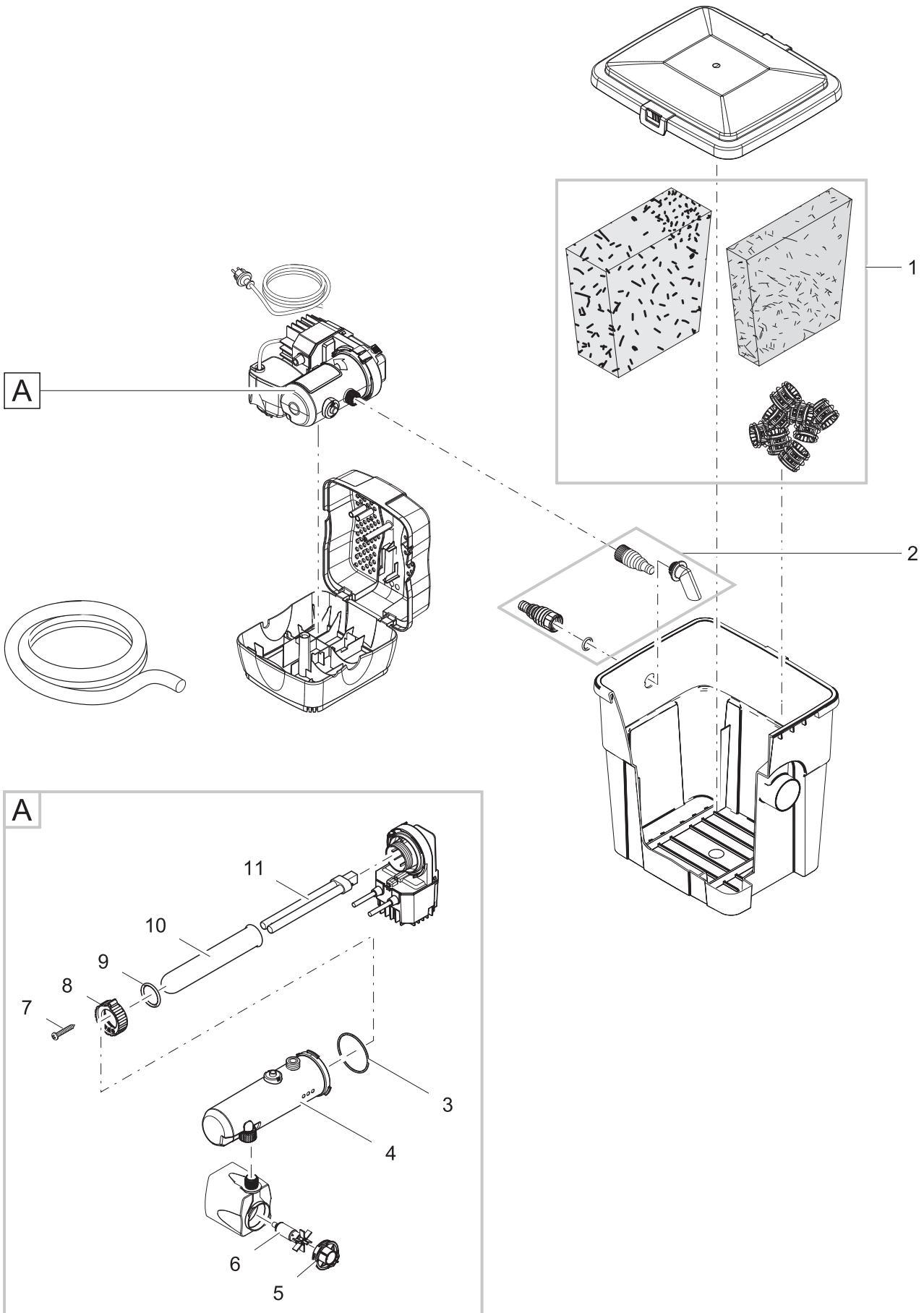

Pos.	Produkt / Product	Artikelnr. / Item no.	Ersatzteil	Spare part
1	Pontec PondoClear Set 4000	21848	Ersatz Filtermedien PondoClear 4000	Replacement filter media PondoClear 4000
2	Pontec PondoClear Set 4000	21669	Beipack EKF 4000	Add. pack EKF 4000
3	Pontec PondoClear Set 4000	28553	O-Ring NBR 61,6 x 2,62 SH70 A	O-Ring NBR 61.6 x 2.62 SH70 A
4	Pontec PondoClear Set 4000	13965	Ersatz Wassergehäuse UVC 2500–3000	Spare water housing UVC 2500–3000
5	Pontec PondoClear Set 4000	35762	BG Pumpengehäuse ASE 1000	ASM pump housing ASE 1000
6	Pontec PondoClear Set 4000	28351	Ersatzrotor kpl. ASE 1000 magnetisiert	Spare rotor cpl. ASE 1000 magnetized
7	Pontec PondoClear Set 4000	27891	Linsenschraube CH-V2A DIN 7981 3,5 x 22	Oval head screw CH-V2A DIN 7981 3.5 x 22
8	Pontec PondoClear Set 4000	12049	Klemmschraube UVC 7/9/11 W	Clamp screw UVC 7/9/11 W
9	Pontec PondoClear Set 4000	19475	O-Ring Viton 32 x 4 SH70	O-Ring Viton 32 x 4 SH70
10	Pontec PondoClear Set 4000	14193	Ersatz Quarzglasrohr UVC 7/9/11 W	Spare quartz glass tube UVC 7/9/11 W
11	Pontec PondoClear Set 4000	57111	Ersatzlampe UVC 7 W	Replacement bulb UVC 7 W

Produkt / Product

50238 Pontec MultiClear Set 5000

50239 Pontec MultiClear Set 8000

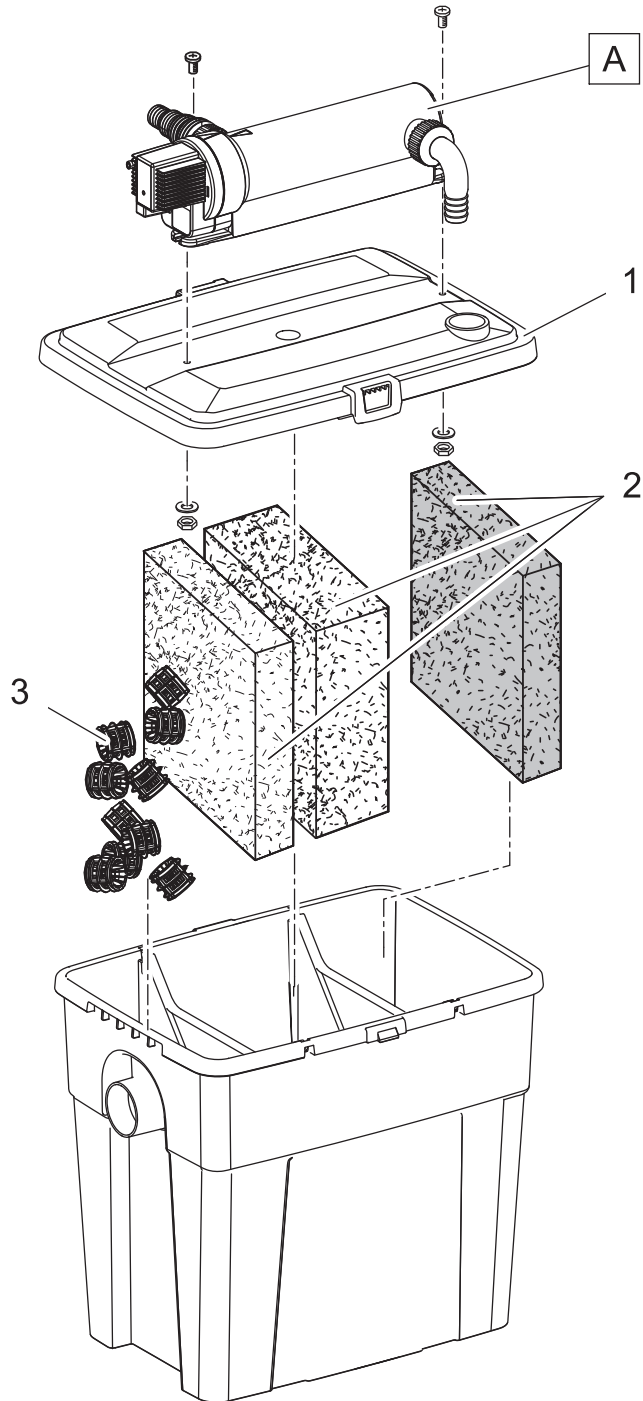
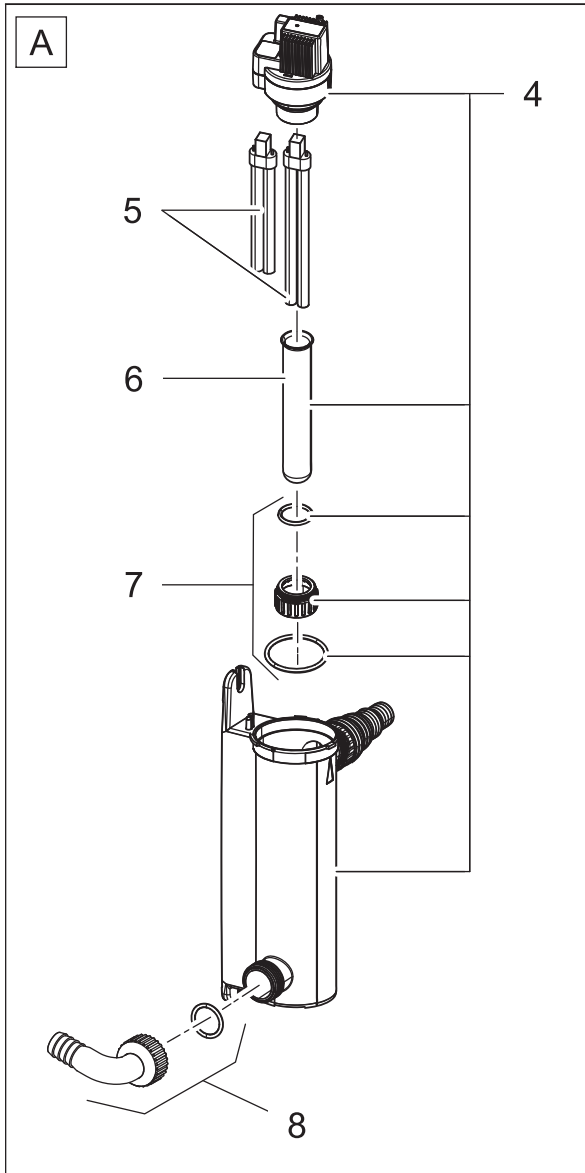

Pos.	Produkt / Product	Artikelnr. / Item no.	Ersatzteil	Spare part
1	Pontec MultiClear Set 5000 – 8000	11220	Deckel Mehrkammerfilter	Cover multi chambered filter
2	Pontec MultiClear Set 5000	12092	Ersatzschwämme MKV 5000	Filter foams MKV 5000
	Pontec MultiClear Set 8000	12093	Ersatzschwämme MKV 8000	Filter foams MKV 8000
3	Pontec MultiClear Set 5000 – 8000	35814	Ersatz Bioballs DF	Spare part Bioballs DF
4	Pontec MultiClear Set 5000 – 8000	12091	Ersatz UVC 7/9/11 W	Spare part UVC 7/9/11 W
5	Pontec MultiClear Set 5000	57111	Ersatzlampe UVC 7 W	Replacement bulb UVC 7 W
	Pontec MultiClear Set 8000	56112	Ersatzlampe UVC 11 W	Replacement bulb UVC 11 W
6	Pontec MultiClear Set 5000 – 8000	13312	Ersatz Quarzglas UVC 7/9/11 W	Spare quartz glass UVC 7/9/11 W
7	Pontec MultiClear Set 5000 – 8000	12090	Dichtungsset UVC 7/9/11 W	Sealing set UVC 7/9/11 W
8	Pontec MultiClear Set 5000 – 8000	11500	90° Bogen 1" + Überwurfmutter + Dichtung	90° elbow 1" + nut + gasket

Produkt / Product

50753 Pontec PondoPress 5000

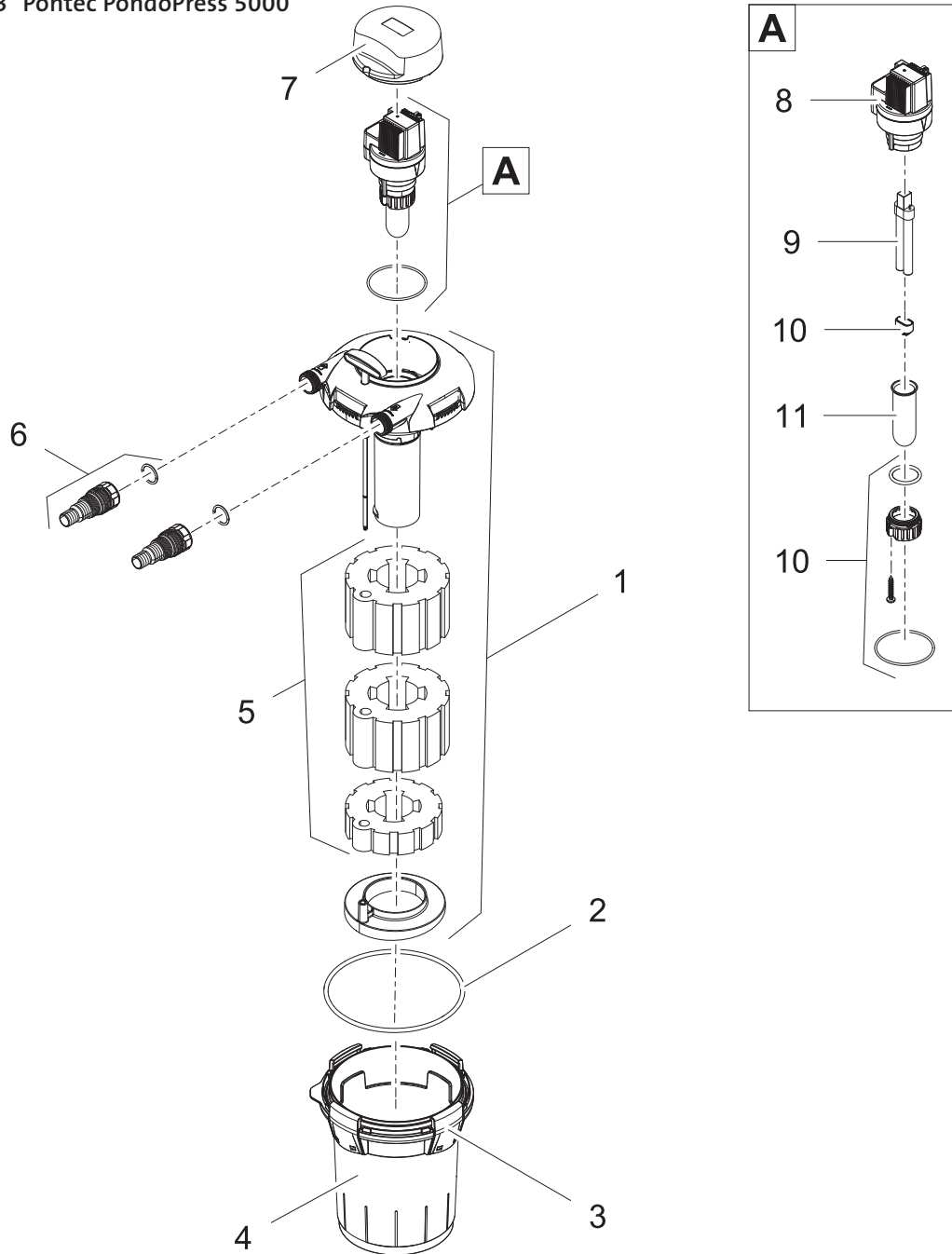

Pos.	Produkt / Product	Artikelnr. / Item no.	Ersatzteil	Spare part
1	Pontec PondoPress 5000	17424	Ersatz Deckel PondoPress Set 5000	Spare part lid PondoPress Set 5000
2	Pontec PondoPress 5000	14543	O-Ring NBR 185 x 6 SH40 A	O-Ring NBR 185 x 6 SH40 A
3	Pontec PondoPress 5000	16778	BG Klammer PondoPress Set 5000	ASM clamp PondoPress Set 5000
4	Pontec PondoPress 5000	14555	Behälter DF 4000 / 5000	Filter box DF 4000 / 5000
5	Pontec PondoPress 5000	15558	Ersatzschwamm Set DF 4000 / 5000	Replacement foam set DF 4000 / 5000
6	Pontec PondoPress 5000	17024	Beipack Pontec PondoPress 5000	Additional pack Pontec PondoPress 5000
7	Pontec PondoPress 5000	28050	Abdeckung PondoPress 10000/15000	Cover PondoPress 10000/15000
8	Pontec PondoPress 5000	15665	BG UVC 7/9/11 W 2011	ASM UVC 7/9/11 W 2011
9	Pontec PondoPress 5000	57111	Ersatzlampe UVC 7 W	Replacement bulb UVC 7 W
10	Pontec PondoPress 5000	15535	Ersatz Klemmschrauben Set UVC 7/9/11 W	Spare part clip bolt set UVC 7/9/11 W
11	Pontec PondoPress 5000	14193	Ersatz Quarzglasrohr UVC 7/9/11 W	Spare quartz glass tube UVC 7/9/11 W

Produkt / Product

57146 Pontec PondoPress 10000

57147 Pontec PondoPress 15000

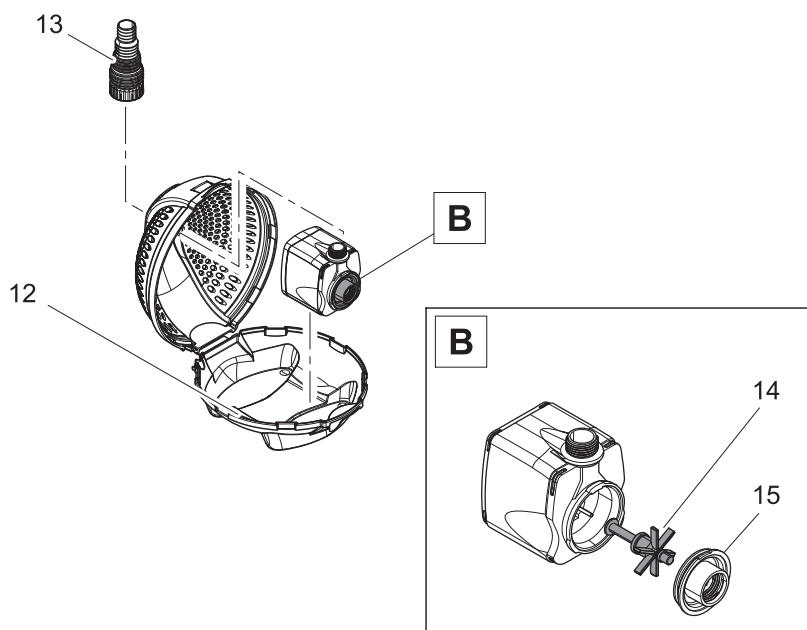
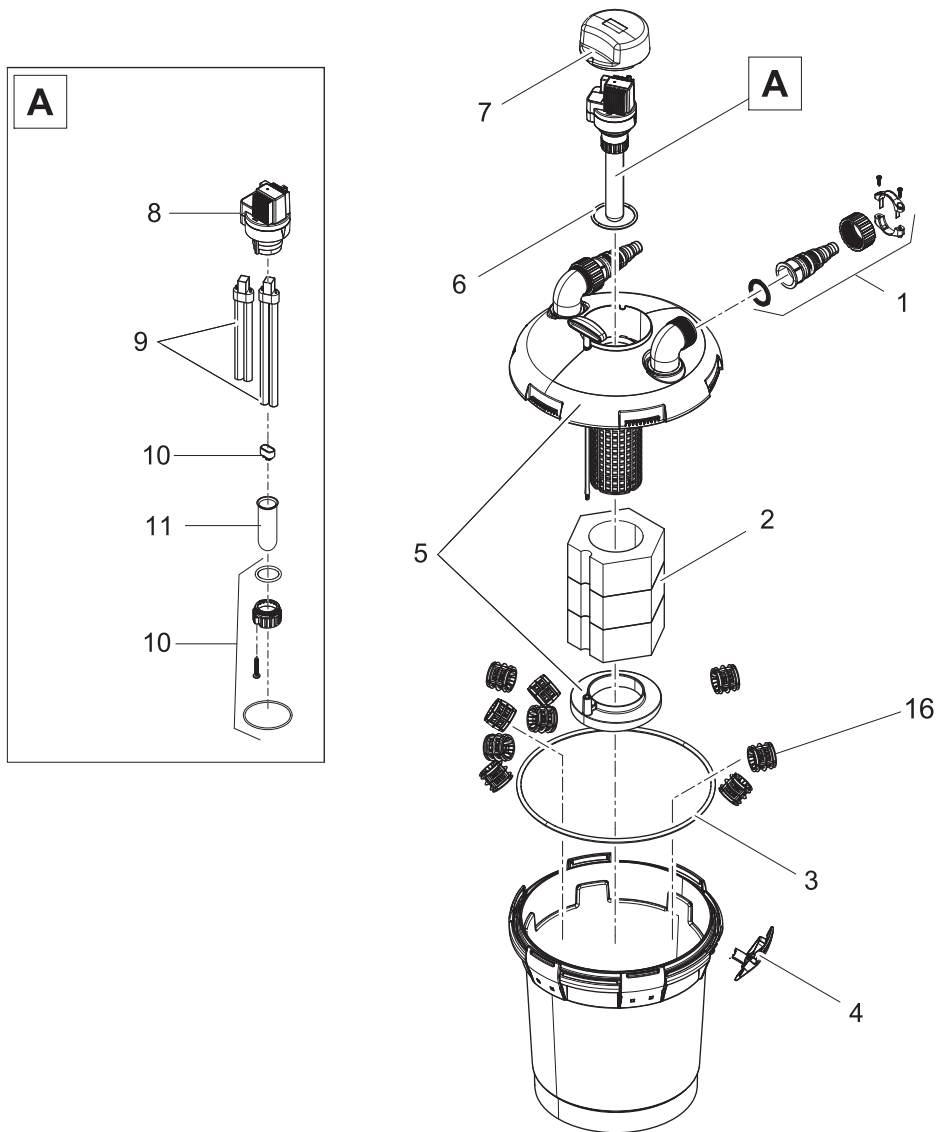

Pos.	Produkt / Product	Artikelnr. / Item no.	Ersatzteil	Spare part
1	Pontec PondoPress 10000 – 15000	35607	Kleinteile Druckfilter	<i>Small parts pressure filter</i>
2	Pontec PondoPress 10000 – 15000	35606	Ersatzschwamm Set PondoPress	<i>Replacement foam PondoPress</i>
3	Pontec PondoPress 10000 – 15000	28812	O-Ring NBR 304 x 7 SH40	<i>O-Ring NBR 304 x 7 SH40</i>
4	Pontec PondoPress 10000 – 15000	28950	BG Klammer DFS 10000/15000	<i>ASM clamp DFS 10000/15000</i>
5	Pontec PondoPress 10000	35608	Filteroberteil PondoPress 10000	<i>Filter top PondoPress 10000</i>
	Pontec PondoPress 15000	35609	Filteroberteil PondoPress 15000	<i>Filter top PondoPress 15000</i>
6	Pontec PondoPress 10000 – 15000	25969	O-Ring NBR 60 x 2,5 SH70 A	<i>O-Ring NBR 60 x 2.5 SH70 A</i>
7	Pontec PondoPress 10000 – 15000	28050	Abdeckung PondoPress 10000/15000	<i>Cover PondoPress 10000/15000</i>
8	Pontec PondoPress 10000 – 15000	15665	BG UVC 7/ 9/11 W 2011	<i>ASM UVC 7/ 9/11 W 2011</i>
9	Pontec PondoPress 10000	54984	Ersatzlampe UVC 9 W	<i>Replacement bulb UVC 9 W</i>
	Pontec PondoPress 15000	56112	Ersatzlampe UVC 11 W	<i>Replacement bulb UVC 11 W</i>
10	Pontec PondoPress 10000 – 15000	15535	Ersatz Klemmschrauben Set UVC 7/ 9/11 W	<i>Spare part clip bolt set UVC 7/9/11 W</i>
11	Pontec PondoPress 10000 – 15000	13312	Ersatz Quarzglas UVC 7/9/11 W	<i>Spare quartz glass UVC 7/9/11 W</i>
12	Pontec PondoPress 10000 – 15000	28636	Filtergehäuse grob neutral	<i>Filter housing coarse neutral</i>
13	Pontec PondoPress 10000 – 15000	23641	Stufenschlauchtülle mit Muffe kpl. G ½	<i>Stepped hose tail with bush cpl. G ½</i>
14	Pontec PondoPress 10000 – 15000	18013	Ersatzrotor kpl. ASE 2500 magnetisiert	<i>Spare rotor cpl. ASE 2500 magnetized</i>
15	Pontec PondoPress 10000 – 15000	34675	Pumpengehäuse S 3-3	<i>Pump housing S 3-3</i>
16	Pontec PondoPress 10000 – 15000	35814	Ersatz Bioballs DF	<i>Spare part Bioballs DF</i>

Produkt / Product

57514 Pontec PondoAir Set 200

57515 Pontec PondoAir Set 450

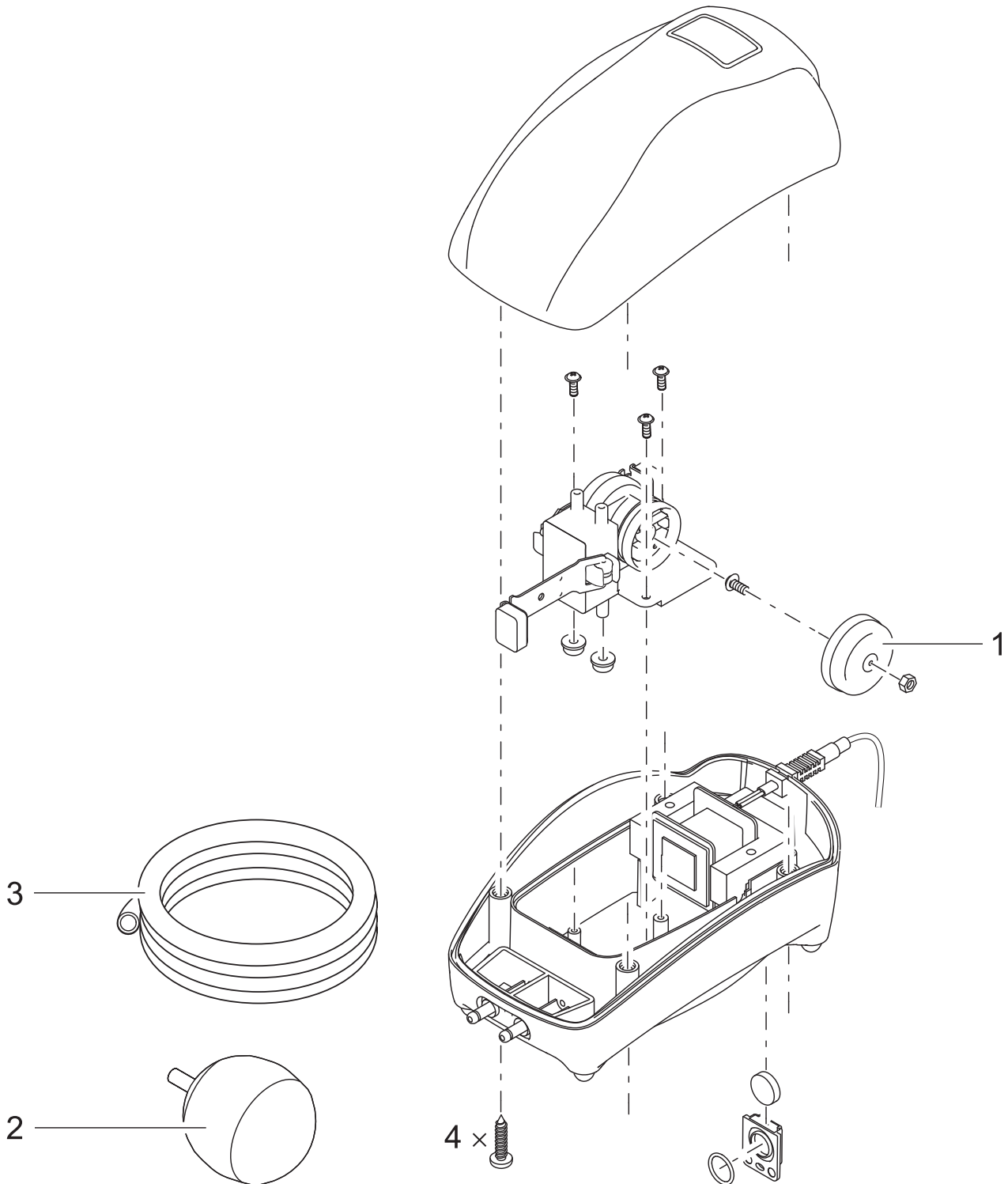

Pos.	Produkt / Product	Artikelnr. / Item no.	Ersatzteil	Spare part
1	Pontec PondoAir Set 200	37678	Ersatzmembran Set Pontec PondoAir 200	Spare part membrane set PondoAir 200
	Pontec PondoAir Set 450	37677	Ersatzmembran Set Pontec PondoAir 450/900	Spare part membrane set PondoAir 450/900
2	Pontec PondoAir Set 200 – 450	22079	Sprudelstein 50 mm blau	Air stone 50 mm blue
3	Pontec PondoAir Set 200 – 450	22077	Luftschlauch 5 m transparent	Air hose 5 m transparent

Produkt / Product
57516 Pontec PondoAir Set 900

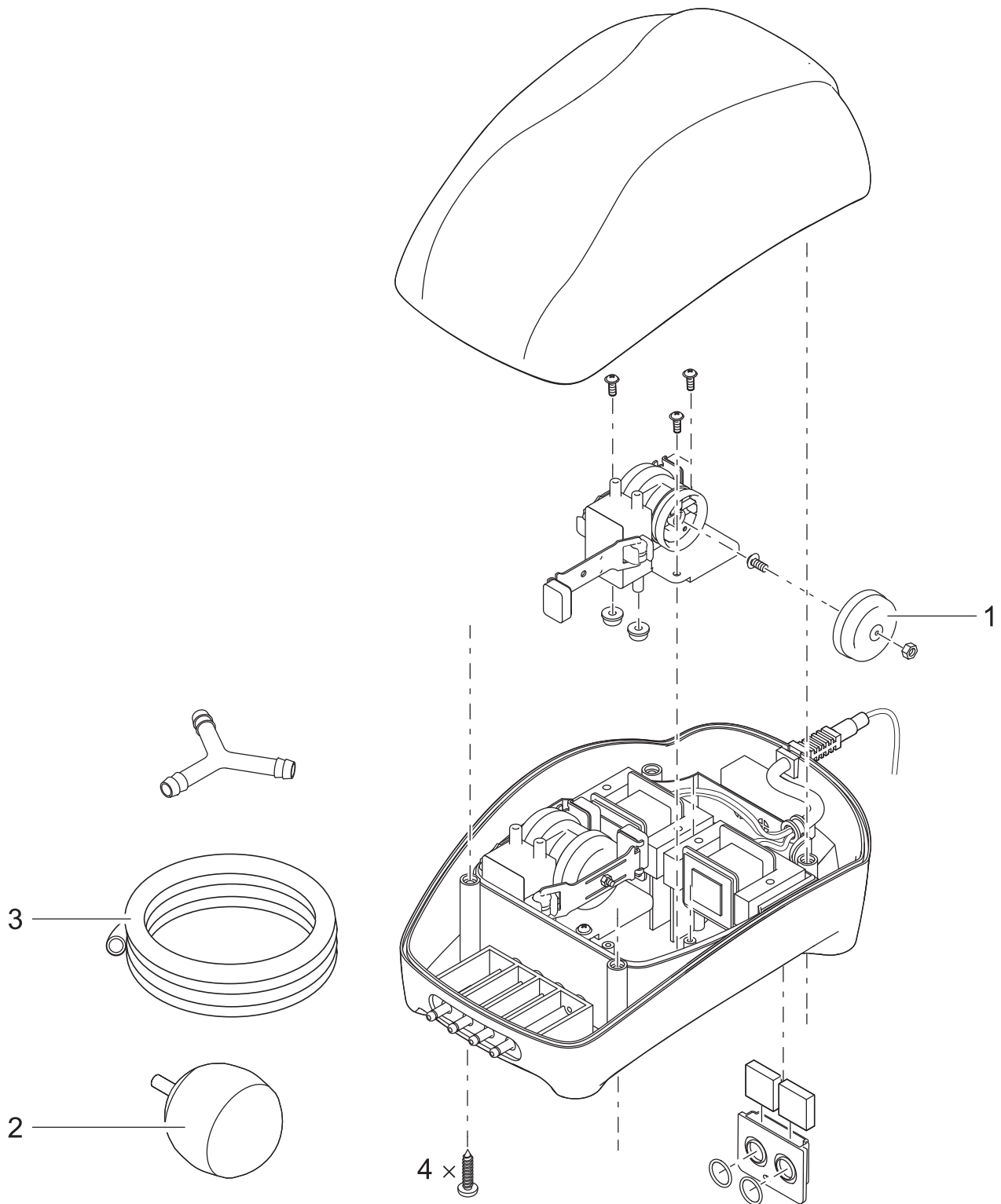

Pos.	Produkt / Product	Artikelnr. / Item no.	Ersatzteil	Spare part
1	Pontec PondoAir Set 900	37677	Ersatzmembran Set Pontec PondoAir 450/900	Spare part membrane set PondoAir 450/900
2	Pontec PondoAir Set 900	22079	Sprudelstein 50 mm blau	Air stone 50 mm blue
3	Pontec PondoAir Set 900	22077	Luftschlauch 5 m transparent	Air hose 5 m transparent

Produkt / Product

36973 Pontec PondoAir 200



TEICHPFLEGE / MAINTENANCE

LUFTPUMPENSET / AIR PUMP SET

Pos.	Produkt / Product	Artikelnr. / Item no.	Ersatzteil	Spare part
1	Pontec PondoAir 200	26394	Ersatzteil-Set Set LP 100/200	Spare part set LP 100/200

Produkt / Product

57512 Pontec PondoSkim 12 V

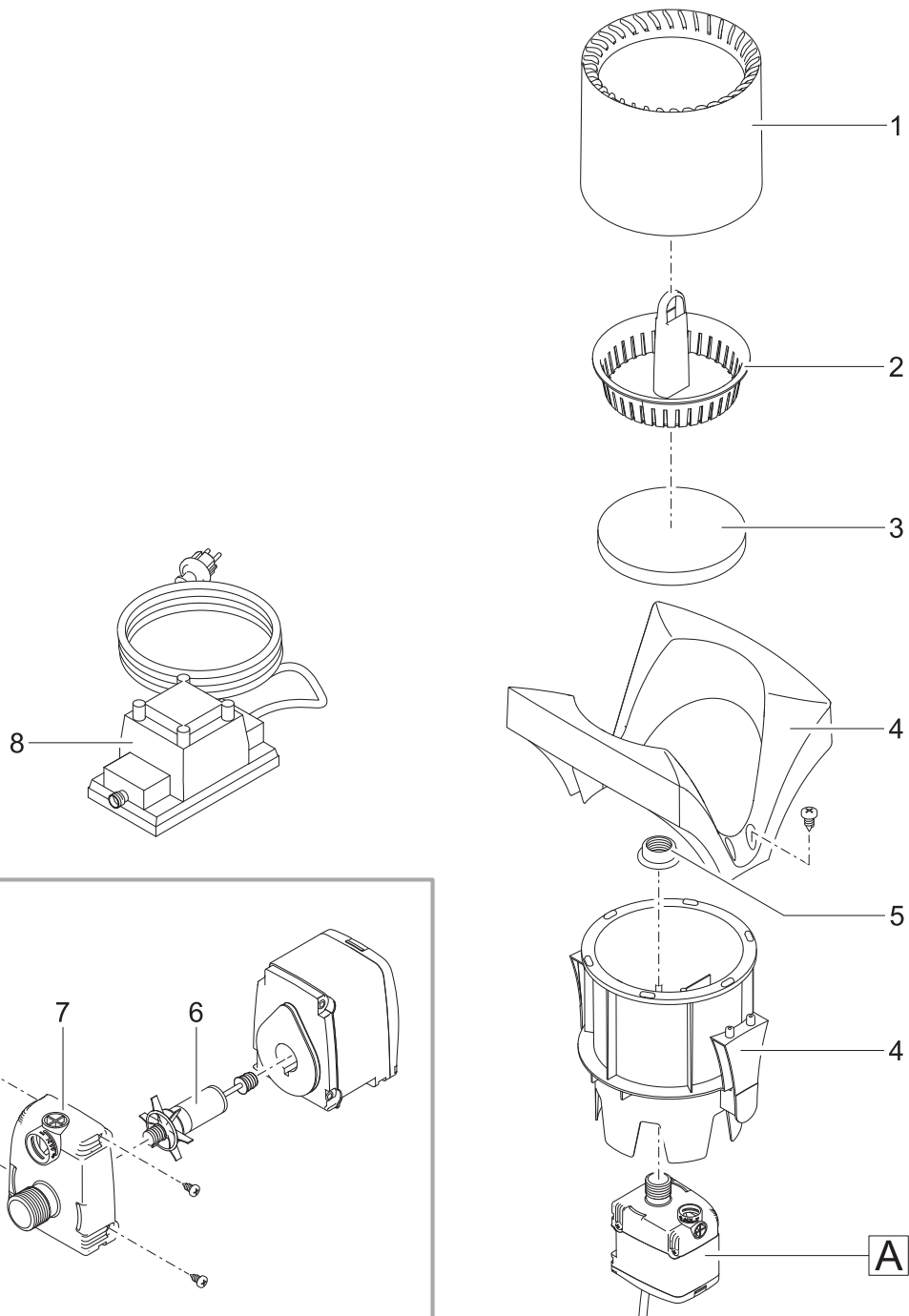

Pos.	Produkt / Product	Artikelnr. / Item no.	Ersatzteil	Spare part
1	Pontec PondoSkim 12 V	37953	Ersatz Schwimmer Skimmer 12 V	Spare float Skimmer 12 V
2	Pontec PondoSkim 12 V	37954	Ersatz Filterkorb Skimmer 12 V	Spare filter basket Skimmer 12V
3	Pontec PondoSkim 12 V	37955	Ersatz Schaum Skimmer 12 V	Spare foam Skimmer 12 V
4	Pontec PondoSkim 12 V	37952	Ersatz Gehäuse Skimmer 12 V	Spare housing Skimmer 12 V cpl.
5	Pontec PondoSkim 12 V	37956	Ers. Befestigungsmutter Skimmer 12 V	Spare mounting nut Skimmer 12 V
6	Pontec PondoSkim 12 V	37958	Ersatzrotor Skimmer 12 V	Spare rotor Skimmer 12 V
7	Pontec PondoSkim 12 V	37957	Ersatz Pumpengeh. Skimmer 12 V	Spare pump housing Skimmer 12 V
8	Pontec PondoSkim 12 V	37959	Ersatztrafo Skimmer 12 V	Spare transformer Skimmer 12 V

Produkt / Product
50754 Pontec PondoMatic

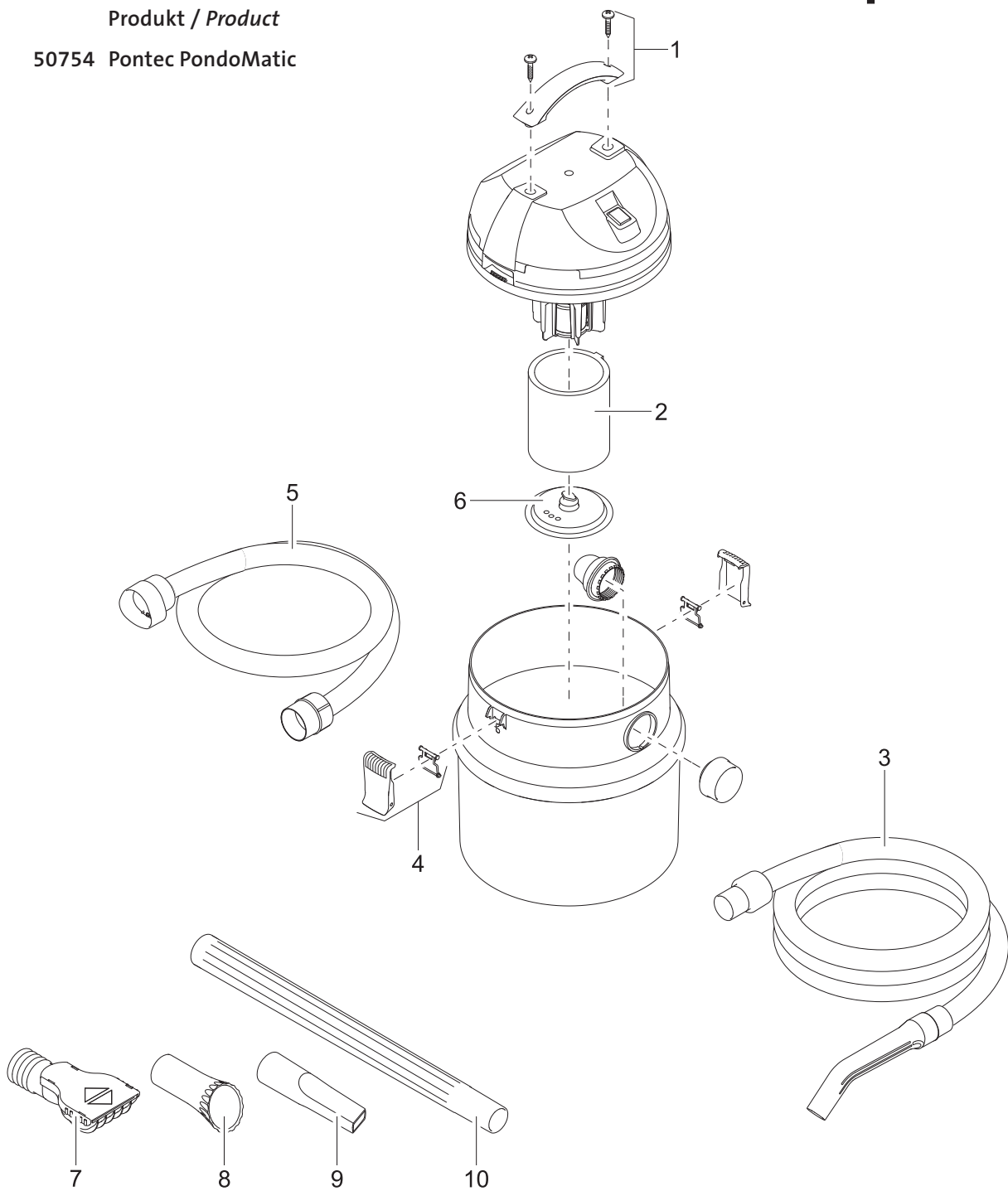

Pos.	Produkt / Product	Artikelnr. / Item no.	Ersatzteil	Spare part
1	Pontec PondoMatic	28062	Ersatz Handgriff Classic	Spare part handle Classic
2	Pontec PondoMatic	27741	Filterschaum 120 mm	Filter foam 120 mm
3	Pontec PondoMatic	27989	Saugschlauch kpl. ID30 mm x 4 m / 57 mm	Inlet hose assembly ID30 mm x 4 m / 57 mm
4	Pontec PondoMatic	28063	Ersatz Klammer PondoMatic	Spare clamp PondoMatic
5	Pontec PondoMatic	27990	Auslaßschlauch kpl. ID46mm x 2 m / 57 mm	Outlet hose cpl. ID46 mm x 2 m / 57 mm
6	Pontec PondoMatic	27834	Rastplatte 140 mm	Engage plate 140 mm
7	Pontec PondoMatic	33480	Bodendüse PondoVac blau	Ground nozzle PondoVac blue
8	Pontec PondoMatic	25389	Fadenalgendüse	String algae nozzle
9	Pontec PondoMatic	27157	Fugendüse	Crevice nozzle
10	Pontec PondoMatic	27303	Saugrohr 500 mm schwarz	Suction pipe 500 mm black

Produkt / Product
57126 Pontec PondoMatic

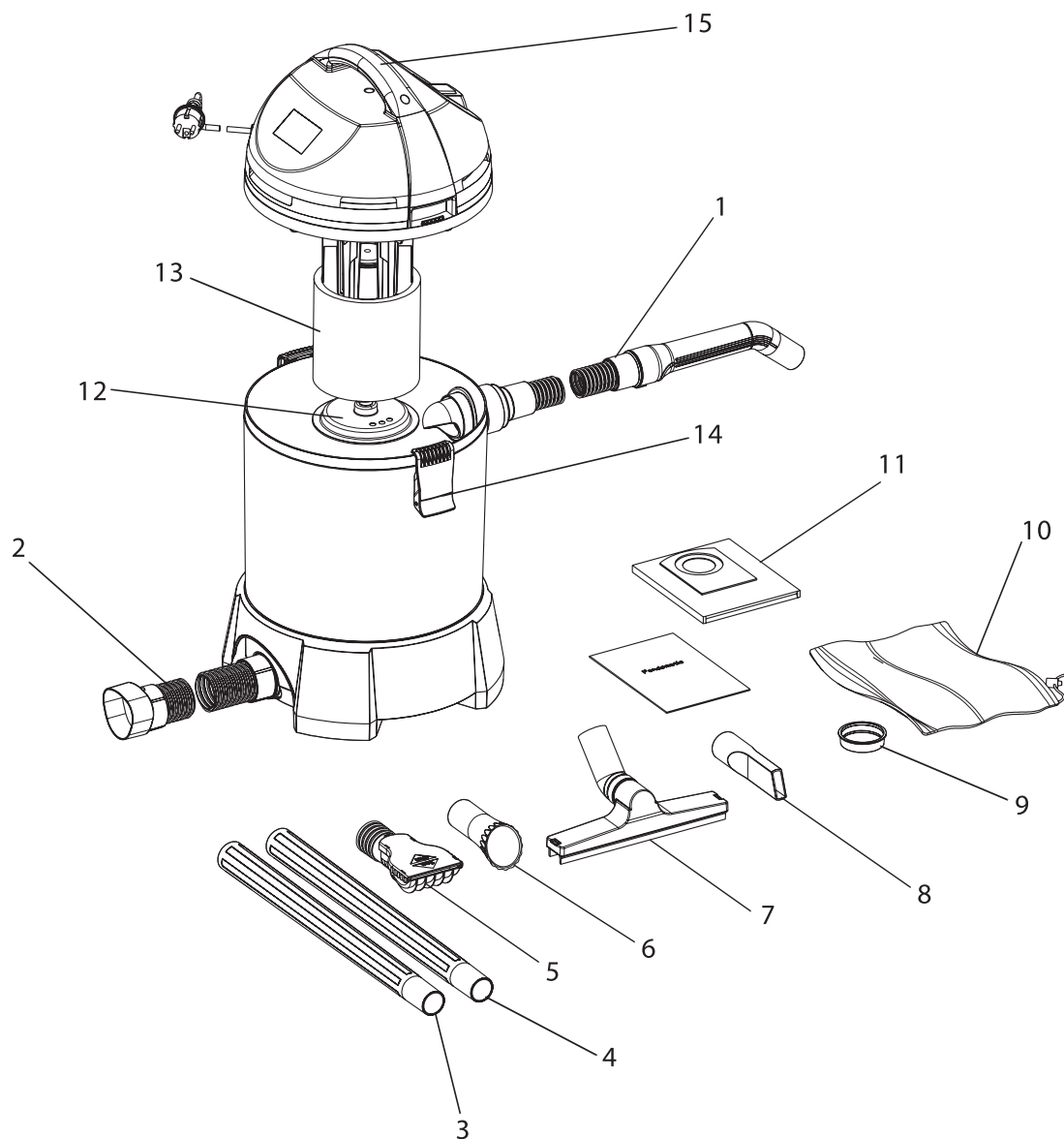

Pos.	Produkt / Product	Artikelnr. / Item no.	Ersatzteil	Spare part
1	Pontec PondoMatic	27989	Saugschlauch kpl. ID30 mm x 4 m / 57 mm	Inlet hose assembly ID30 mm x 4 m / 57 mm
2	Pontec PondoMatic	27990	Auslaßschlauch kpl. ID46 mm x 2 m / 57 mm	Outlet hose cpl. ID46 mm x 2 m / 57 mm
3	Pontec PondoMatic	27303	Saugrohr 500 mm schwarz	Suction pipe 500 mm black
4	Pontec PondoMatic	27546	Saugrohr 500 mm transparent	Suction pipe 500 mm clear
5	Pontec PondoMatic	33480	Bodendüse PondoVac blau	Ground nozzle PondoVac blue
6	Pontec PondoMatic	25389	Fadenalgendüse	String algae nozzle
7	Pontec PondoMatic	27158	Nasssaugdüse	Wet suction nozzle
8	Pontec PondoMatic	27157	Fugendüse	Crevice nozzle
9	Pontec PondoMatic	23833	Verschlussstopfen GPN 600 57 mm	Sealing plug ID 57 mm
10	Pontec PondoMatic	28053	Schlammuffangbeutel klein	Sludge collecting bag smal
11	Pontec PondoMatic	27832	Filtertüte	Filter bag
12	Pontec PondoMatic	27834	Rastplatte 140 mm	Engage plate 140 mm
13	Pontec PondoMatic	27741	Filterschaum 120 mm	Filter foam 120 mm
14	Pontec PondoMatic	28063	Ersatz Klammer PondoMatic	Spare clamp PondoMatic
15	Pontec PondoMatic	28062	Ersatz Handgriff Classic	Spare part handle Classic

Produkt / Product

50534 Pontec PondoMatic 2

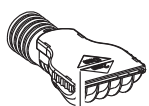
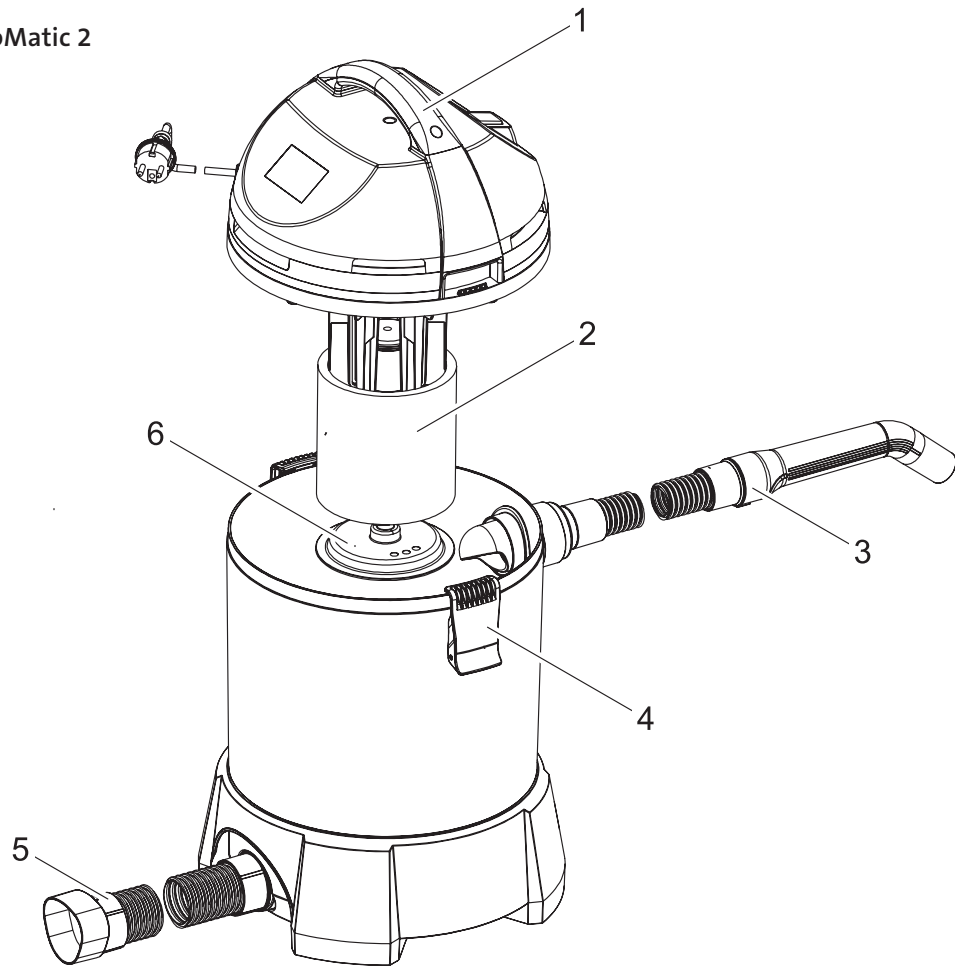

7



8

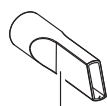

9

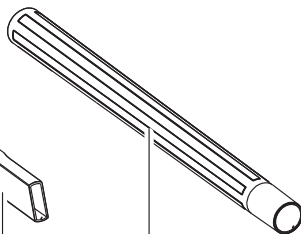

10

Pos.	Produkt / Product	Artikelnr. / Item no.	Ersatzteil	Spare part
1	Pontec PondoMatic 2	28062	Ersatz Handgriff Classic	Spare part handle Classic
2	Pontec PondoMatic 2	27741	Filterschaum 120 mm	Filter foam 120 mm
3	Pontec PondoMatic 2	27989	Saugschlauch kpl. ID30 mm x 4 m / 57 mm	Inlet hose assembly ID30mm x 4 m / 57 mm
4	Pontec PondoMatic 2	28063	Ersatz Klammer PondoMatic	Spare clamp PondoMatic
5	Pontec PondoMatic 2	27990	Auslaßschlauch kpl. ID46mm x 2 m / 57 mm	Outlet hose cpl. ID46 mm x 2 m / 57 mm
6	Pontec PondoMatic 2	27834	Rastplatte 140 mm	Engage plate 140 mm
7	Pontec PondoMatic 2	33480	Bodendüse PondoVac blau	Ground nozzle PondoVac blue
8	Pontec PondoMatic 2	25389	Fadenalgendüse	String algae nozzle
9	Pontec PondoMatic 2	27157	Fugendüse	Crevice nozzle
10	Pontec PondoMatic 2	27303	Saugrohr 500 mm schwarz	Suction pipe 500 mm black

Produkt / Product
57145 Pontec PondoStar 20

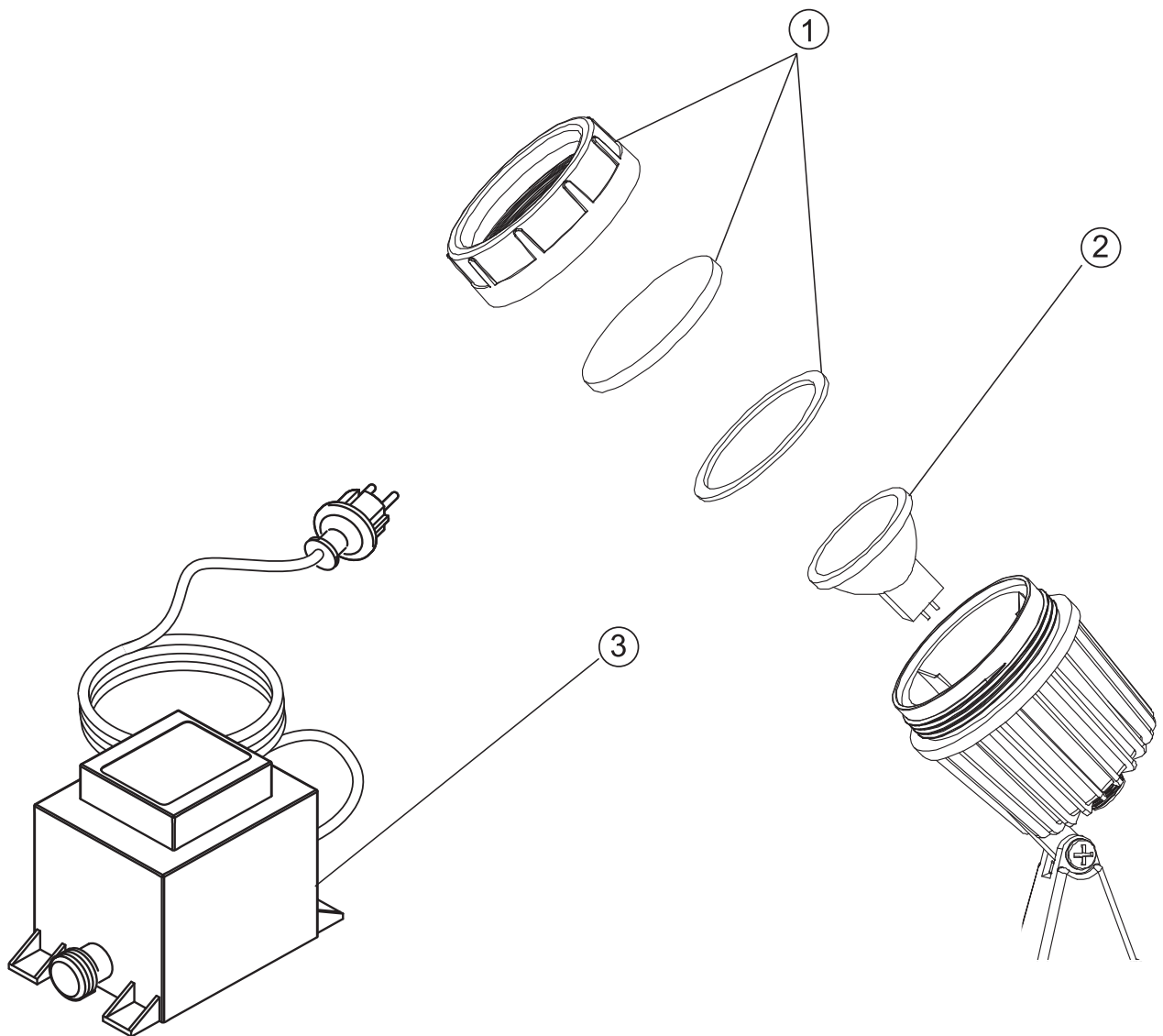

Pos.	Produkt / Product	Artikelnr. / Item no.	Ersatzteil	Spare part
1	Pontec PondoStar 20	27573	Ersatzteil-Set Lampenglas HSS 20	Spare part lamp glass HSS 20
2	Pontec PondoStar 20	24700	Halogen-Reflektorlampe 20 W, 38°, weiß	Halogen reflector bulb 20 W, 38°, white
3	Pontec PondoStar 20	27574	Ersatz Trafo kpl. HSS 20	Replacement transformer cpl. HSS 20

Produkt / Product

36972 Pontec PondoStar Set 30

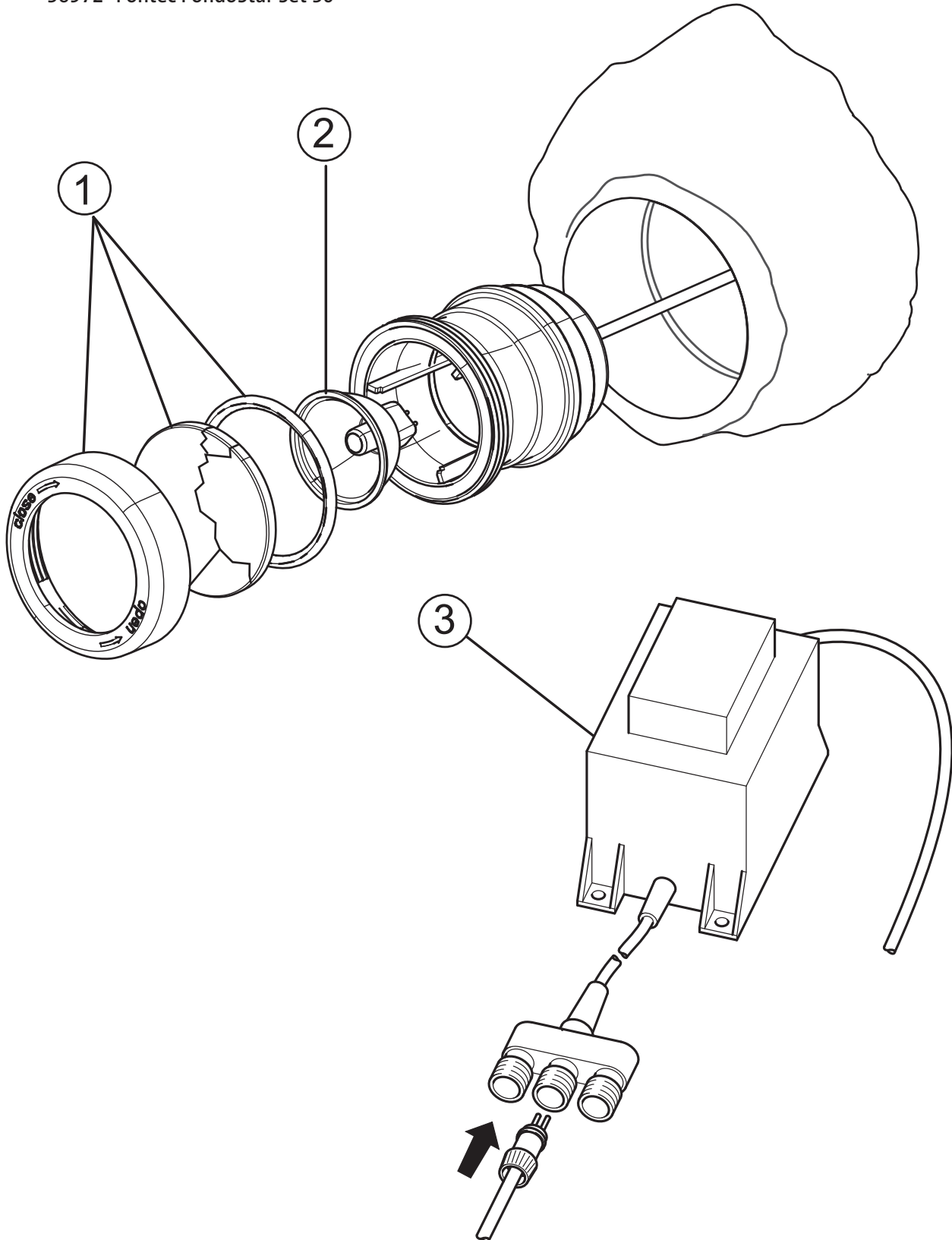

Pos.	Produkt / Product	Artikelnr. / Item no.	Ersatzteil	Spare part
1	Pontec PondoStar Set 30	41886	Ersatz Lampenglas Set 30	Spare part lamp glass set 30
2	Pontec PondoStar Set 30	26637	Halogen-Reflektorlampe 10 W GU4 35 mm	Halogen-Reflector-Lamp 12V/10W GU4 35 mm
3	Pontec PondoStar Set 30	27570	Trafo 30VA m. 3 Ausgängen	Transformer 30 VA with 3 outputs

Produkt / Product
40277 Pontec PondoSolar 150

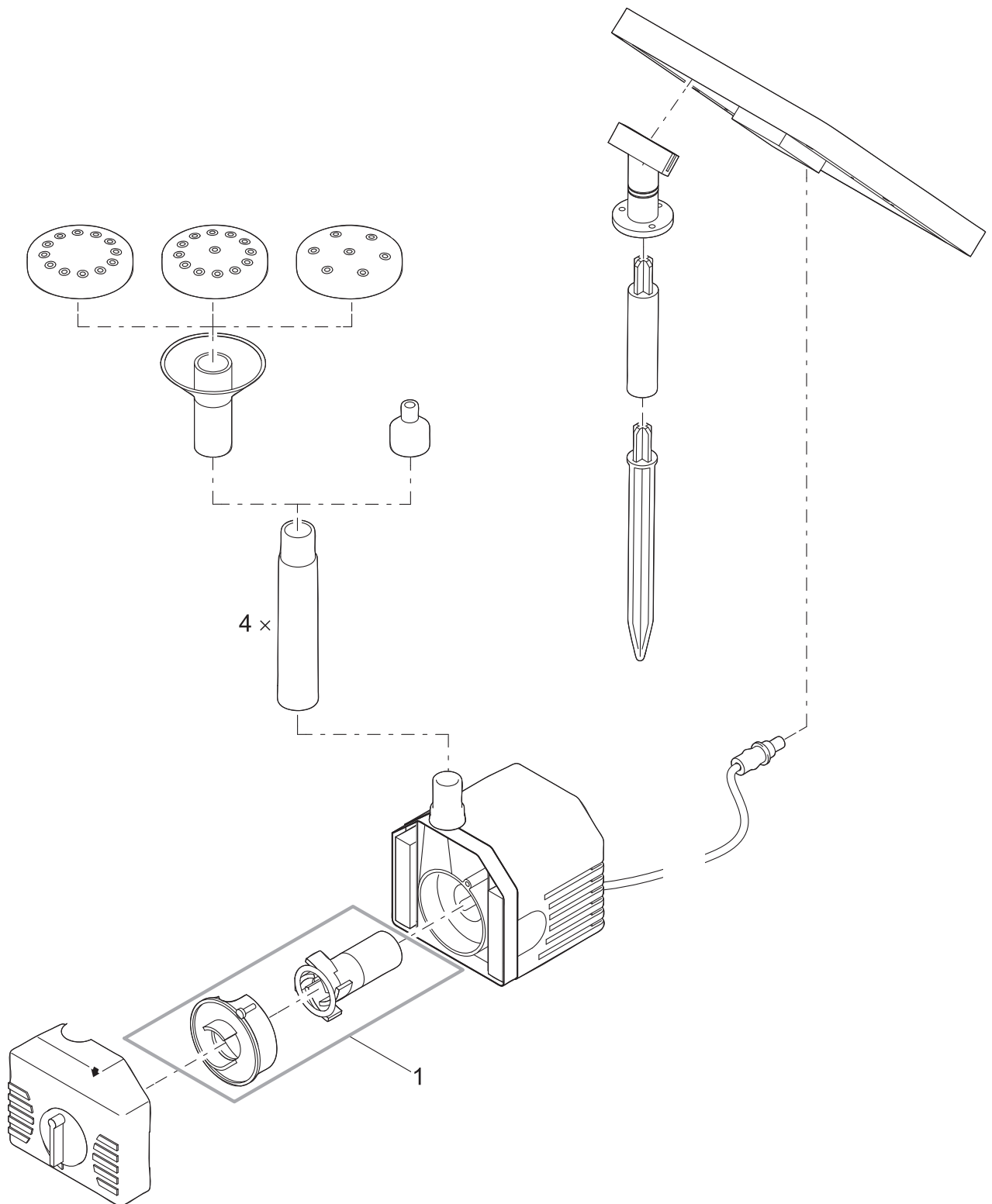

Pos.	Produkt / Product	Artikelnr. / Item no.	Ersatzteil	Spare part
1	Pontec PondoSolar 150	40770	Ersatzrotor mit Deckel Solar 150 / 250	Spare part rotor w. cover Solar 150 / 250

Produkt / Product

40278 Pontec PondoSolar 250 Plus

ILLUMINATION

SOLARKOMPONENTEN / SOLAR COMPONENTS

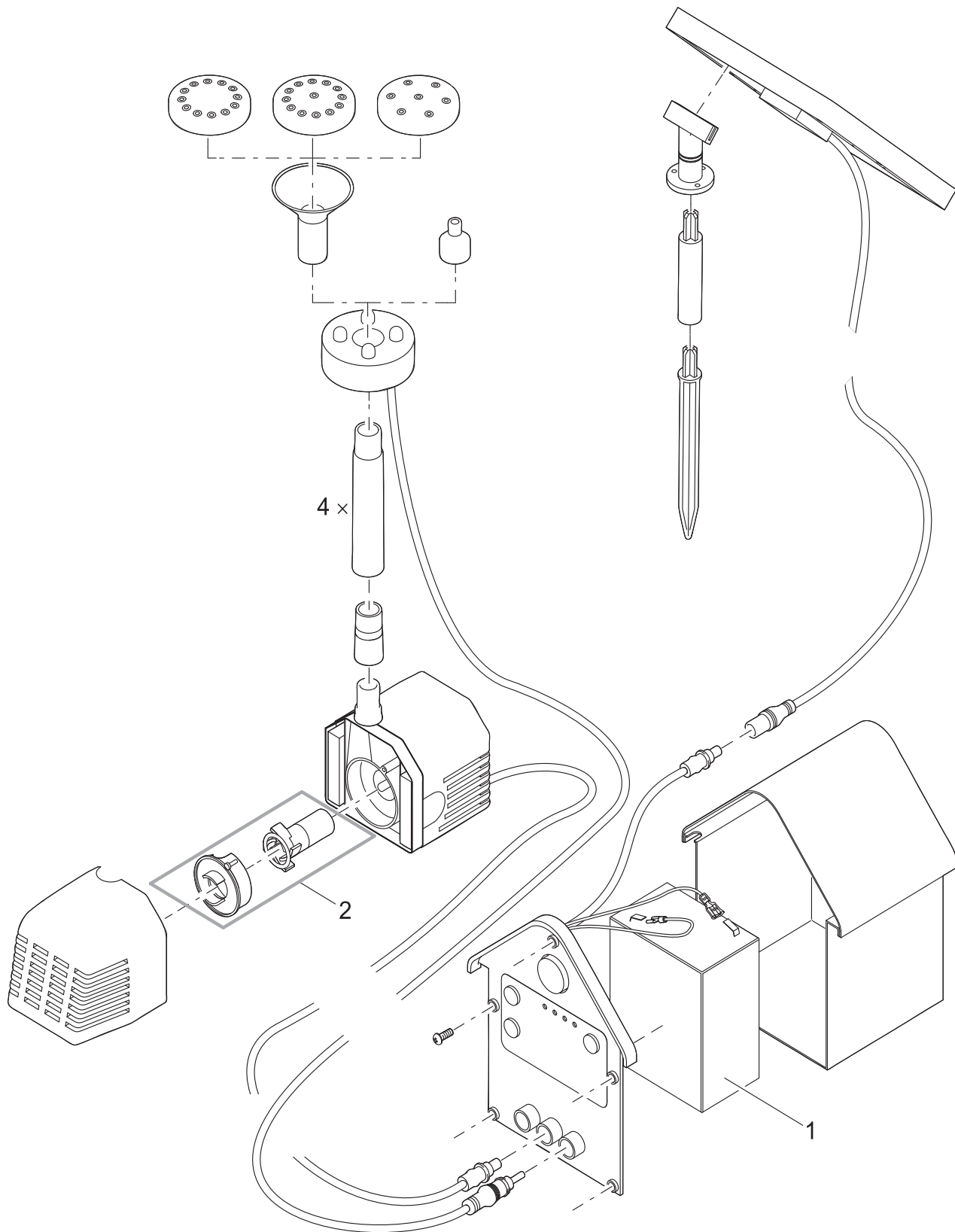

Pos.	Produkt / Product	Artikelnr. / Item no.	Ersatzteil	Spare part
1	Pontec PondoSolar 250 Plus	40771	Ersatzakku Solar 250	Spare part battery Solar 250
2	Pontec PondoSolar 250 Plus	40770	Ersatzrotor mit Deckel Solar 150 / 250	Spare part rotor w. cover Solar 150/250

Produkt / Product

40280 Pontec PondoSolar Lily Island

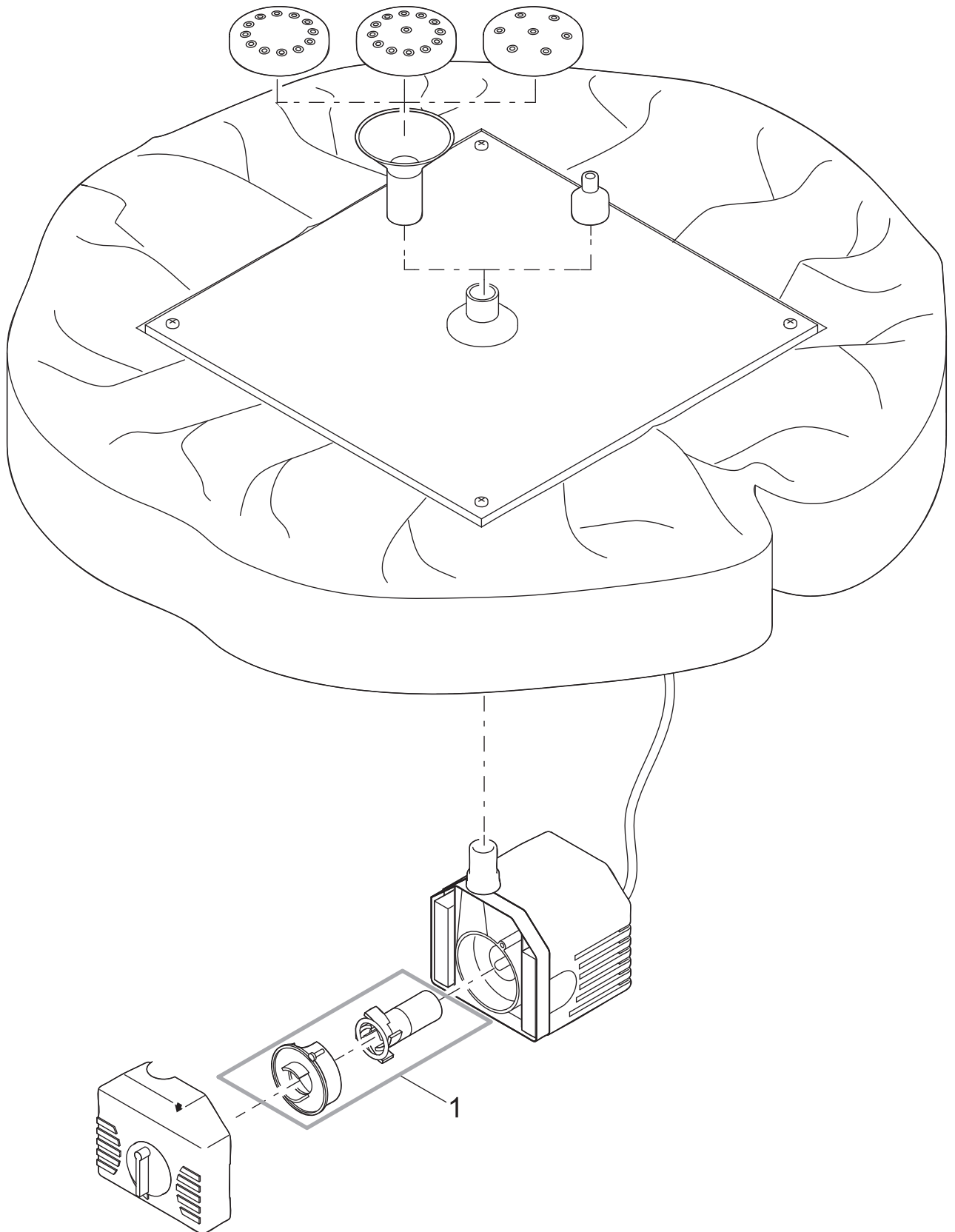

Pos.	Produkt / Product	Artikelnr. / Item no.	Ersatzteil	Spare part
1	Pontec PondoSolar Lily Island	40770	Ersatzrotor mit Deckel Solar 150 / 250	Spare part rotor w. cover Solar 150/250

I. Geltung, Vertragsabschluss u. -inhalt

1. Für alle unsere Lieferungen und Leistungen gelten vorrangig und mangels abweichender Vereinbarung unsere nachstehenden AGB, allerdings nur im Verkehr mit Unternehmern, juristischen Personen des öffentlichen Rechts oder des öffentlich rechtlichen Sondervermögens. Entgegenstehenden Bedingungen des Bestellers widersprechen wir. Unsere AGB gelten auch bei zukünftigen Geschäftsbeziehungen ohne erneute ausdrückliche Bezugnahme.
2. Unsere Angebote sind freibleibend. Die Bestellung des Bestellers ist verbindlich. Ein Vertrag kommt erst mit unserer schriftlichen Auftragsbestätigung zustande, die wir binnen 2 Wochen seit Eingang der Bestellung zu erklären haben. Zusicherungen, Nebenabreden u. Änderungen des Vertrages bedürfen zu ihrer Wirksamkeit gleichfalls stets unserer schriftlichen Bestätigung.
3. Als Beschaffenheit der Ware gilt grundsätzlich nur unsere Produktbeschreibung als vereinbart. Anpreisungen oder Werbungen stellen daneben keine vertragsgemäße Beschaffenheitsangabe der Ware dar. Die in Prospekten, Katalogen und Werbeanzeigen enthaltenen Angaben begründen keine Eigenschaftszusicherungen. Garantien im Rechtssinne erhält der Besteller durch uns nicht, es sei denn, wir geben ausdrücklich eine Garantieerklärung ab.
4. Richtige und rechtzeitige Selbstbelieferung bleibt vorbehalten. Wir werden den Besteller unverzüglich über die Nichtverfügbarkeit einer Lieferung informieren und im Falle des Rücktritts die entsprechende Gegenleistung dem Besteller unverzüglich erstatten.

II. Preise u. Zahlungsbedingungen

1. Unsere Preise verstehen sich in € ab Werk zzgl. etwaiger Montagekosten sowie zuzüglich der jeweils geltenden gesetzlichen Mehrwertsteuer.
2. Wir sind berechtigt, die Listenpreise nach Abschluss des Kaufvertrages zu erhöhen, wenn sich die Preise für Material und / oder Lohn / Gehalt in der Zeit zwischen Vertragsabschluss und Lieferung erhöhen und zwischen Bestellung und Lieferabruf ein Zeitraum von mehr als 4 Monaten liegt.
3. Mangels abweichender Vereinbarung sind unsere Rechnungen in vollem Umfang bei Lieferung bzw. Abnahme sofort ohne jeden Abzug netto Kasse zahlbar und fällig. Bei ausdrücklicher Vereinbarung eines Skontoabzuges beginnt die Skontierungsfrist mit dem Rechnungsdatum.
4. Der Besteller kommt mangels Zahlung ohne weitere Erklärung unsererseits 10 Tage nach dem Fälligkeitstag in Verzug.
5. Im Falle des Vorhandenseins von Mängeln steht dem Besteller ein Zurückbehaltungsrecht nach § 273 BGB nicht zu, es sei denn, die Lieferung ist offensichtlich mangelhaft bzw. dem Besteller steht offensichtlich ein Recht zur Verweigerung der Abnahme der Arbeiten zu. In diesen Fällen ist der Besteller nur zur Zurückhaltung des Vergütungsanspruches in der Höhe berechtigt, soweit der einbehaltene Betrag im angemessenen Verhältnis zu den Mängeln und den voraussichtlichen einfachen Kosten der Nacherfüllung vorrangig durch Reparatur steht. Unbestrittene oder rechtskräftig festgestellte Forderungen sind von dieser Einschränkung ausgenommen. Sonstige, nicht unter §§ 273, 320 BGB fallende Zurückbehaltungs-/Leistungsverweigerungsrechte sind vorbehaltlich dass sie unstreitig oder rechtskräftig festgestellt sind, ausgeschlossen.
6. Der Besteller kann nur mit solchen Forderungen aufrechnen, die unbestritten oder rechtskräftig festgestellt sind.

III. Lieferzeit/Lieferverzögerung

1. Angaben zu Lieferzeiten sind unverbindlich. Die Einhaltung der Lieferfrist setzt die Erfüllung der Vertragspflichten des Bestellers voraus. Lieferfristen beginnen frühestens mit Vertragsschluss, nicht jedoch vor vollständiger Beibringung aller vom Besteller zu beschaffenden Unterlagen, Freigaben, technischer Klärungen, etc. Nachträgliche Änderungs- o. Ergänzungswünsche des Bestellers verlängern die Lieferzeit angemessen. Die Frist ist eingehalten, wenn bis zu ihrem Ablauf der Liefergegenstand unser Werk verlassen hat oder die Versandbereitschaft mitgeteilt ist, wenn die Ware ohne unser Verschulden nicht rechtzeitig abgedesert wird. Bei Eintritt unvorhergesehener Ereignisse und/oder höherer Gewalt verlängert sich eine Lieferfrist gleichfalls angemessen.
2. Im Falle von uns zu vertretenden Lieferverzügen kann der Besteller uns nach einer schriftlichen Mahnung eine angemessene weitere Frist mit dem Hinweis setzen, dass er die Annahme des Vertragsgegenstandes nach Ablauf der Frist ablehnt. Erst nach fruchtlosem Ablauf der weiteren Frist und aller sonstigen gesetzlichen Voraussetzungen ist der Besteller berechtigt, durch schriftliche Erklärung vom Vertrag zurückzutreten. Schadenersatz wegen Nichterfüllung kann der Besteller im Falle des Rücktritts daneben nicht verlangen.

IV. Gefahrübergang und Entgegennahme

1. Die Gefahr geht mit der Absendung der Lieferteile auf den Besteller über, und zwar auch dann, wenn Teillieferungen erfolgen oder wenn wir auch andere Leistungen, z. B. die Versendung und ihre Kosten oder die Montage übernehmen haben. Teillieferungen und Teilleistungen dürfen wir bewirken, soweit für den Kunden zumutbar.
2. Verzögert sich der Versand infolge von Umständen, die der Besteller zu vertreten hat, geht die Gefahr vom Tage der Versandbereitschaft ab auf ihn über. Wir sind befugt, die Ware im Annahmeverzugsfalle auf Gefahr und Kosten des Bestellers an diesen zu versenden, alternativ auf seine Kosten und Gefahr einzulagern.
3. Angeliessene Gegenstände sind, auch wenn sie unwesentliche Mängel aufweisen, vom Besteller unbeschadet der Rechte aus Ziffer VI entgegenzunehmen.

V. Eigentumsvorbehalt

1. Wir behalten uns das Eigentum an dem Liefergegenstand bis zum Eingang aller Zahlungen aus der Geschäftsverbindung mit dem Besteller vor; der Vorbehalt bezieht sich auf den anerkannten Saldo.
2. Wird die Kaufsache mit anderen, uns nicht gehörenden Gegenständen verbunden, erwerben wir das Miteigentum an der neuen Sache im Verhältnis des Wertes der Kaufsache zu den verbundenen Gegenständen zum Zeitpunkt der Verbindung. Erfolgt die Verbindung in der Weise, dass die Sache des Bestellers als Hauptsache anzusehen ist, gilt als vereinbart, dass der Besteller uns anteilig Miteigentum überträgt. Er verwahrt das so entstandene Allein- oder Miteigentum für uns. Der Besteller tritt uns auch die Forderungen zur Sicherung unserer Forderungen gegen ihn ab, die durch die Verbindung der Kaufsache mit einer Sache und/oder einem Gegenstand gegen einen Dritten in Höhe unseres Verkaufserlöses erwachsen oder durch Weiterveräußerung in dieser Höhe entstehen, wobei diese nur im ordnungsgemäßen Geschäftsverkehr erlaubt ist. Zur anderen Verfügung über die Vorbehaltsware, insbesondere zur Sicherungsübergabe und/oder Verpfändung ist der Besteller nicht befugt.
3. Wir sind befugt, die Forderung selbst einzuziehen, wenn der Besteller seinen Zahlungsverpflichtungen nicht nachkommt. In diesem Fall hat der Besteller uns die zur Geltendmachung unserer Rechte gegen die Kunden des Bestellers erforderlichen Auskünfte zu erteilen und alle erforderlichen Unterlagen auszuhändigen.
4. Auf Wunsch des Bestellers geben wir nach unserer Wahl einen entsprechenden Teil der Sicherungsrechte frei, wenn der realisierbare Wert dieser Rechte die Höhe aller uns zustehenden Ansprüche um mehr als 10 % übersteigt.

VI. Mängelrügen und Haftung für Mängel

1. Jede unserer Lieferungen ist, wenn der Besteller Unternehmer ist, sofort auf Vollständigkeit und Mangelfreiheit zu kontrollieren. Offensichtliche und bei ordnungsgemäßer Untersuchung erkennbare Mängel hat der Besteller unverzüglich nach Ablieferung schriftlich anzuzeigen. Jeden festgestellten Mangel muss der Unternehmer unverzüglich schriftlich anzeigen. Die Mitteilung muss eine genaue Fehlerbeschreibung enthalten.
- Der Besteller ist verpflichtet, bei Abholung oder Anlieferung den Zustand der Ware selbst oder durch Bevollmächtigte Dritte quittieren zu lassen. Eine Minderlieferung begründet ebensowenig einen Mangel, wie eine Falschlieferung, wir sind vielmehr zur Nachlieferung nach Aufforderung berechtigt.
2. Ist die Ware aus einem Liefergeschäft mangelhaft, leisten wir nach unserer Wahl Gewähr durch Nachbesserung oder Ersatzlieferung. Die Ansprüche des Bestellers wegen eines Mangels der Kaufsache sind zunächst auf Nacherfüllung beschränkt. Schlägt diese nach wenigstens zwei zumutbaren Versuchen endgültig fehl, ist dem Besteller das Recht vorbehalten, zu mindern, oder wenn der Mangel erheblich ist, vom Vertrag zurückzutreten.
3. Schadenersatzansprüche bestehen nicht bei nur unerheblicher Abweichung einer vereinbarten Beschaffenheit oder bei nur unerheblicher Beeinträchtigung der Brauchbarkeit.
4. Wählt der Besteller wegen eines Sachmangels einer Lieferung nach gescheiterter Nacherfüllung den Rücktritt vom Vertrag, steht ihm daneben ein Schadenersatzanspruch nicht zu. Wählt der Besteller nach gescheiterter Nacherfüllung Schadenersatz, verbleibt die Ware beim Besteller, wenn ihm dies zumutbar ist. Der Ersatz beschränkt sich auf die Differenz zwischen Kaufpreis und Wert der mangelhaften Sache. Dies gilt nicht, wenn wir die Vertragsverletzung vorsätzlich oder grob fahrlässig verursacht haben.
5. Zur Vornahme aller uns nach billigem Ermessen notwendig erscheinender Ausbesserungen und Ersatzlieferungen hat der Besteller uns nach Absprache die erforderliche Zeit und Gelegenheit zu geben, andernfalls sind wir von der Mängelhaftung frei. Nur wenn wir mit der Beseitigung des Mangels im Verzuge sind, hat der Besteller nach einer Mahnung und weiteren angemessenen Fristsetzung mit Ablehnungsandrohung das Recht, den Mangel selbst oder durch Dritte beseitigen zu lassen und von uns angemessenen Kostenersatz zu verlangen.
6. Die Verjährungsfrist für Ansprüche und Rechte wegen Mängeln – gleich aus welchem Rechtsgrund – beträgt 1 Jahr, gleich ob bei Lieferung oder Montage / Werkvertrag. Diese Frist gilt auch für sonstige Schadenersatzansprüche des Bestellers unabhängig von deren Rechtsgrundlage, es sei denn, uns trifft Vorsatz oder eine Garantieverletzung bzw. bei arglistigem Verschweigen von Mängeln bzw. bei Ansprüchen nach dem Produkthaftungsgesetz und bei schuldhafter Verletzung wesentlicher Vertragspflichten.
7. Eine Mängelrüge hemmt die Verjährung der Gewährleistungsansprüche ausdrücklich nicht, wenn wir nach Überprüfung der Mängelursachen feststellen, dass wir für den Mangel nicht verantwortlich sind und dies mitteilen.
8. Wir haften nicht für Schäden, die durch ungeeignete oder unsachgemäße Verwendung, für fehlerhafte Behandlung durch den Besteller oder Dritte, natürliche Abnutzung oder nachlässige Behandlung, ungeeignete Reinigung und Pflege, chemische u. o. mechanische Einflüsse etc. entstehen, sofern diese nicht auf unser Verschulden zurückzuführen sind.
9. Sollte in Folge einer Mängelrüge des Bestellers OASE bei der Überprüfung des reklamierten Produktes feststellen, dass der Mangel nicht von OASE zu vertreten, sondern die Folge eines Bedienungsfehlers oder unsachgemäßer Handhabung ist, ist OASE berechtigt, dem Besteller eine Servicepauschale von 19,90 € zzgl. Mehrwertsteuer zzgl. Versandkosten für den entstandenen Arbeitsaufwand pro Produkt zu berechnen. Eine gleichhohe Servicepauschale berechnet OASE für jedwede Aufwendungen aus Anlass von Pflichtverletzungen des Bestellers oder bei unerlaubten Handlungen, soweit Mehraufwand entsteht.
10. Bei leicht fahrlässigen Pflichtverletzungen ist die Haftung ausgeschlossen. Im Falle grober Pflichtverletzung ist unsere Haftung auf den vertragstypischen, vorhersehbaren Schaden begrenzt, gleichermaßen bei Verletzung wesentlicher Vertragspflichten. Im Übrigen haften wir nach dem Produkthaftungsgesetz, wegen der Verletzung des Lebens, des Körpers oder der Gesundheit oder wegen der schuldhaften Verletzung wesentlicher Vertragspflichten. Rückgriffsrechte nach § 478 BGB bleiben mit der Maßgabe unberührt, dass uns für den Ausgleich im Rückgriffsfall das Recht eingeräumt ist, nach unserer Wahl nachzuerfüllen und zwar durch Reparatur oder Neulieferung.

VII. Warenrückgabebedingungen

1. Unabhängig von den unter Ziffer VI geregelten Ansprüchen bei Vorliegen von Mängeln, nimmt OASE mangelfrei gelieferte Waren nur im Einzelfall und nach vorheriger, schriftlicher Genehmigung vor der Rücksendung zurück, wobei Rücknahmen von Produkten mit einem Bestellwert von unter 100,00 € aus wirtschaftlichen Gründen grundsätzlich ausgeschlossen sind.
- Voraussetzung für den Abschluss einer Rücksendvereinbarung ist in jedem Fall, dass die zurückzugebenden Produkte in einwandfreiem Zustand inkl. deren Verpackung sind und dem aktuellen Katalogprogramm entsprechen.
- Sollte eine Rücksendvereinbarung zustande kommen, ist der Besteller verpflichtet, eine Kopie der Rechnung, eine Kopie des Lieferscheins und den Retourschein der Rücksendung beizufügen. Der Besteller trägt das Transportrisiko der Rücksendung. Rücksendungen dürfen nicht unfrei sein, andernfalls ist OASE berechtigt, die Annahme zu verweigern.
- Für den gesamten anfallenden Bearbeitung- und Verwaltungsaufwand, sowie das Risiko der Weiterveräußerung der retournierten Produkte, bringt OASE 30% vom fakturierten Warennettowert in Abzug.

VIII. Haftung für Nebenpflichten

1. Unsere anwendungstechnische Beratung in Wort und Schrift, sowie Vorschläge, Berechnungen, Zeichnungen, Projektierungen sollen dem Besteller lediglich die bestmögliche Verwendung unserer Produkte erläutern, sie sind nur annähernd ermittelt und unverbindlich. Sie befreien ihn nicht von seiner Verpflichtung, sich durch eigene Prüfung von der Eignung unserer Produkte für den von ihm beabsichtigten Zweck zu überzeugen.
2. Kann durch schuldhaftes Verletzung der uns obliegenden Nebenpflichten auch vor Vertragsabschluss, z. B. durch unterlassene oder fehlerhafte Beratung oder falsche Anleitung der Vertragsgegenstand nicht vertragsgemäß verwendet werden, so gelten für unsere Haftung unter Ausschluss weiterer Ansprüche des Bestellers die Regelung unter Ziffer VI. Nr. 5 - 8 entsprechend.

IX. Muster, Zeichnungen

1. An Mustern, Zeichnungen und anderen Unterlagen behalten wir uns das Eigentum und Urheberrecht vor. Sie dürfen unbefugten Dritten nicht zugänglich gemacht und müssen uns auf unser Verlangen hin zurückgegeben werden.

X. Erfüllungsort, anwendbares Recht, Gerichtsstand

1. Erfüllungsort für alle Lieferungen und Zahlungen ist der Sitz unserer Firma in Hörstel.
2. Es gilt ausschließlich Deutsches Recht. Die Anwendbarkeit des einheitlichen UN-Kaufrechtes (CISG) wird ausgeschlossen.
3. Der Gerichtsstand ist am Sitz von OASE.

XI. Salvatorische Klausel

1. Sollte eine der vorbenannten Bestimmungen unwirksam sein oder werden, berührt das die Wirksamkeit der Bestimmungen im Übrigen ausdrücklich nicht.

General Terms and Conditions of OASE GmbH
(T&C version: 01.08.2012)

I. Applicability, conclusion of contract & content

Our general terms and conditions as set forth below, shall apply with priority for our goods and services, in the absence of an agreement to the contrary, however only for transactions with entrepreneurs, legal entities under public law and special assets under public law. Purchaser's conditions contradicting such terms and conditions shall not apply. Our general terms and conditions also apply for future business relationships, without express subsequent reference.

2. Our quotations are subject to alteration. Purchaser's purchase orders shall be binding. A contract shall only come into effect with our written order confirmation, which we shall be obligated to declare within two weeks after receipt of the purchase order. Assurances, oral agreements, and changes to the contract shall require our written confirmation to become effective.

3. Our product description as agreed shall apply as the exclusive condition of goods. Recommendations or advertising shall not additionally constitute any contractual qualities of the goods. The information contained in brochures, catalogues, and advertisements does not constitute any assurance of attributes. The purchaser obtains no legal guarantees from OASE GmbH, unless we expressly issue a declaration of guarantee.

4. Full and timely order execution shall be subject to availability of supplies. We shall inform purchaser without delay if a product is not available, and will refund the appropriate amount to purchaser without delay in the event of cancellation.

II. Prices and terms of payment

1. Our prices are ex works in €, plus possible installation costs, as well as applicable VAT.

2. We shall be authorised to increase list prices after conclusion of the purchase contract, if the prices for material and/or wages/salaries increase in the period between conclusion of the contract and delivery, or if there is a period of more than four months between purchase order and delivery schedule.

3. In the absence of an agreement to the contrary our invoices shall be due and payable in full, net cash, without discount of any kind at delivery or acceptance. If OASE grants a cash discount in the payment terms, these terms are valid from the date of the invoice. If a cash discount deduction is expressly agreed, the discount period shall begin with the invoice date.

4. Without further declaration on our part purchaser shall be deemed to be in arrears if payment has not been received 10 days after the due date.

5. If defects are present purchaser shall not be entitled to withhold payment in accordance with Article 273 of the German Civil Code, unless the delivery is clearly defective, or unless purchaser clearly has a right to refuse acceptance of the work. In these cases purchaser shall only be authorised to withhold payment in the amount of the claim for remuneration if the amount withheld is in an appropriate relationship to the defects and to the presumable costs of supplemental performance, primarily through repair. Undisputed or legally established claims are excluded from this restriction. Other rights to withhold or rights to refuse performance that do not fall under Articles 273, 320 of the German civil code are excluded unless they are undisputed or are legally established.

6. The purchaser shall only offset with such receivables that are undisputed or that are legally enforceable.

III. Delivery time/delayed delivery

1. Information relative to delivery times is nonbinding. The prerequisite for compliance with the delivery period shall be fulfilment of purchaser's contractual obligations. Delivery periods shall start when the contract is concluded at the earliest, however delivery periods shall not start unless there is complete provision of documents, releases, technical clarifications, etc. that purchaser is obligated to provide. Retroactive requests for modification or supplementation extend the delivery period accordingly. The period is deemed to be complied with if the delivery item has left our plant by the date on which the delivery period expires, or if we have communicated our readiness to ship, should the goods not be sent at the proper through no fault of OASE GmbH. Likewise a delivery period shall be appropriately extended if unforeseen events or force majeure occurs.

2. If there is a delay in delivery for which we are responsible, then after a written reminder, purchaser can specify an additional appropriate period, with the statement that purchaser shall refuse acceptance of the object of the contract upon expiration of said period. Purchaser shall be authorised to withdraw from the contract by providing written declaration only after fruitless expiration of the subsequent period, and all other legal requirements. If purchaser withdraws from the contract, then purchaser shall have no right to demand damages for non-fulfilment.

IV. Transfer of risk and acceptance

1. Risk is transferred to purchaser when the delivery items are sent, even in the case of partial shipments, or if we have taken responsibility for other performances, such as the shipment and its costs, or installation. We shall be authorised to make partial shipments and partial performances that the customer can be reasonably expected to accept.

2. If shipment is delayed due to circumstances for which purchaser is responsible, then the risk shall be transferred to purchaser from the day OASE GmbH is ready to ship. We shall be authorised to send the goods to purchaser if purchaser delays acceptance; or alternatively to store the goods at purchaser's costs and risk.

3. Delivered objects shall be accepted by purchaser, even if they exhibit insignificant defects, without prejudice to the rights set forth in Roman numeral VI.

V. Retention of title

1. We shall retain title to the delivery item until all payments arising from the business relationship with purchaser have been received; retention of title is based on the recognised balance.

2. If the object of sale is combined with other objects that do not belong to us, then we shall acquire joint ownership to the new object in the ratio of the object of sale's value to the value of the associated objects at the time they were combined. If said objects are combined in such a manner that purchaser's object of purchase is deemed to be the main object, then it is agreed that purchaser shall transfer proportional joint ownership to OASE GmbH. Purchaser shall preserve the sole or joint ownership that thus arises for us. Purchaser shall also transfer to OASE GmbH the receivables from a third party, to which purchaser is entitled due to the combination of the object of sale with an item and/or an object, in the amount of our sales proceeds, or that occurs through resale in this amount; however this shall only be permitted in the proper course of business. Purchaser shall not be authorised to otherwise dispose of the reserved goods, particularly for transfer of title for security, and/or pledge.

3. We shall be authorised to collect said receivable ourselves if purchaser does not honour his payment obligations. In this case purchaser shall be obligated to provide to us the information necessary to legally assert our rights against purchaser's customer, and to provide us with all required documents.

4. On purchaser's request at our discretion we shall release an appropriate portion of the security interest, if the realisable value of such interest shall exceed the amount of all claims to which we are entitled by more than 10%.

VI. Notification of defect and liability for defects

1. If purchaser is an entrepreneur, each of our deliveries shall be checked immediately for completeness and freedom from defects. After delivery purchaser shall report apparent defects, and defects that are apparent after proper examination, in writing, without delay. The entrepreneur must report each defect detected in writing without delay. The written report must contain a precise description of the defect.

When picking up the goods, or when the goods are delivered purchaser shall be obligated to acknowledge the condition of the goods himself, or to have the condition of the goods acknowledged by an authorised third party. A short delivery shall not constitute a defect, nor shall an incorrect delivery constitute a defect; in these cases we are authorised to make an additional delivery, if requested.

2. If the goods are defective due to a delivery transaction, then we shall be authorised to either replace or repair at our discretion. In the first instance purchaser's claims due to a defect in the object of sale are limited to supplementary performance. If after two reasonable attempts supplementary performance proves to be conclusively unsuccessful, then purchaser shall have the right to withhold payment, to reduce payment, or if the defect is significant, to withdraw from the contract.

3. Claims for damage compensation do not exist in the case of insignificant deviation from an agreed quality, or for insignificant impairment of usability.

4. If purchaser elects to withdraw from the contract after failed supplemental performance due to material defect of a delivery, then purchaser shall not be entitled to additional claims for damages. If after failed supplemental performance, purchaser elects to claim damages, then the goods shall remain with the purchaser if this is acceptable to purchaser. Replacement shall be limited to the difference between purchase price and the value of the defective item. This shall not apply if OASE GmbH wilfully or through gross negligence caused the violation of the contractual obligation.

5. Purchaser shall be obligated to provide OASE GmbH with the required time and opportunity to undertake all repairs and replacements deemed necessary after coordination; otherwise OASE GmbH shall be released from liability for the defect. Only if we are in arrears in correcting the defect shall purchaser have the right, after a reminder and specifying an additional appropriate period, to correct the defect himself, or have said defect corrected by a third party, and to demand reimbursement of appropriate costs from us.

6. The limitation period for claims and rights due to defects - regardless of legal grounds - shall be 1 year, whether for delivery or installation / contract for work and labour. This period shall also apply for other claims for damages on the part of purchaser, regardless of legal basis, except in the case of intent, guarantee violation, or malicious concealment of defects, or in the case of claims in accordance with the German Product Liability Act, and for culpable violation of essential contract obligations on the part of OASE GmbH.

7. Notification of defect shall not expressly restrict the period of limitation for guarantee claims if after verifying the causes of the defect, we determine that we are not responsible for the defect, and communicate this information.

8. We shall not be held liable for damage that is due to unsuitable or improper use, for incorrect handling on the part of purchaser or a third party, or damage that occurs through natural wear or negligent treatment, unsuitable cleaning and care, chemical and/or mechanical influence, for which we are not at fault.

9. If consequent to a notification of defect on the part of the ordering party OASE should determine when checking the goods that are the object of the notification of defect that the defect is not the responsibility of OASE, but rather that the defect is due to an operating error or improper handling, then OASE shall be authorised to bill the ordering party a flat rate service charge of 19.90 € plus VAT, plus shipping costs per product for the work load incurred. OASE shall bill a flat-rate service charge in the equivalent amount for any expenses incurred due to violations of purchaser's contract obligations or due to impermissible actions, if additional costs are incurred.

10. Liability shall be excluded in the case of negligent violation of contractual obligations. In the case of gross negligence our liability shall be limited to the damage that is contractually anticipated, this provision applies in equal measure for violation of essential contractual obligations. In all other regards we shall be liable in accordance with the German Product Liability Act for injury to life, body or health, or due to culpable violation of essential contractual obligations. Right of recourse in accordance with Article 478 of the German Civil Code shall remain unaffected with the stipulation that OASE shall have the right to settle recourse cases through supplementary performance either through repair or replacement delivery, at our discretion.

VII. Conditions governing the return of goods

Regardless of the claims regulated in number VI, if defects are present OASE shall take back defect-free delivered goods only on a case-base basis, and after prior written approval has been issued before the return shipment; take-back of products with an order value of under 100.00 € shall always be excluded for economic reasons.

The prerequisite for concluding a send back agreement in every case shall be that the goods that will be returned are in perfect faultless condition, including the packaging of said goods, and that said goods correspond to the current product line as shown in the catalogue.

If a send back agreement should be concluded, then the ordering party shall be obligated to include a copy of the invoice, a copy of the delivery ticket, and the return authorisation, with the return shipment. The ordering party shall bear the transport risk for the return shipment. Return shipments should not be sent freight collect, otherwise OASE shall be authorised to refuse acceptance of the return shipment.

For the entire handling and administration expenses, as well as the risk of reselling the returned products OASE will deduct 30% from the invoiced net value of the goods.

VIII. Liability for secondary obligations

1. Our technical application advice as well as recommendations, calculations, drawings, and project planning merely illustrate the best possible use of our products, they are provided as approximations only, and are non-binding. They do not release purchaser from his obligation to verify for himself that our products are suitable for purchaser's intended purpose.

2. If the contractual object cannot be used as stipulated in the contract due to culpable violation of secondary obligations to which we are obligated, even prior to conclusion of contract; for example due to omitted or incorrect consulting, or incorrect instructions, then under exclusion of additional claims on the part of purchaser, the provision set forth under Roman numeral VI no. 5 - 8 shall apply accordingly for our liability.

IX. Samples, drawings

We shall reserve the title and copyright to samples, drawings, and other documents. They shall not be made available to unauthorized third parties and must be returned to us on request.

X. Place of fulfilment, applicable law, legal venue

1. Place of performance for all deliveries and payments shall be the company's headquarters in Hörstel.

2. German law shall apply exclusively. The uniform law on the international sale of goods (CISG) shall not apply.

3. The place of jurisdiction shall be the location of OASE's registered office.

XI. Severability clause

Invalidation of any one of the provisions in this contract shall not affect the validity of the other provisions.



PfG GmbH
Postfach 2068
48469 Hörstel

Germany
info@pontec.com

www.pontec.com